

FLX 70

Instruction Manual
Bedienungsanleitung
Notice d'emploi
Istruzioni per l'uso
Instrucciones de uso
Gebruiksaanwijzing
Manual de utilização

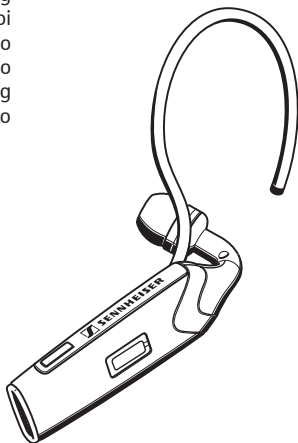

English

Deutsch

Français

Italiano

Español

Nederlands

Portugues

Bluetooth QD ID B012858

Contents

Contents	1
Important safety instructions	2
Features of the FLX 70	6
Delivery includes	6
Operating elements	7
Button overview	8
Quick Setup Guide	9
Setting up the FLX 70	11
Charging the battery in the headset.....	11
Switching the headset on/off	12
Pairing the headset to mobile phones or other Bluetooth devices	13
Wearing the headset.....	15
Operating the FLX 70.....	17
Telephoning with the FLX 70.....	17
Changing the speaker volume.....	20
Changing the ring tone volume	20
Muting/un-muting the headset microphone	20
Restoring factory settings	21
Maintenance and care	22
Accessories	22
Specifications.....	23
Manufacturer declarations	24

We have designed this product to give you reliable operation over many years. Over half a century of accumulated expertise in the design and manufacture of high-quality electro-acoustic equipment have made Sennheiser a world-leading company in this field.

Please take a few moments to read these instructions carefully, as we want you to enjoy your new Sennheiser product quickly and to the fullest.

Important safety instructions



The FLX 70 has been manufactured according to the accepted rules of safety and current technology. However, there is still a danger of damage to equipment if the following general safety instructions are not complied with.

- Read these instructions.
- Follow these instructions.
- Keep these instructions in a location where they are accessible to all users at all times.
- Always include the operating instructions when you pass the FLX 70 on to third parties.

Intended use

The FLX 70 is an accessory for mobile phones or any Bluetooth compliant device with a “hands free” or a “headset” profile intended for wireless communication via Bluetooth in dry environments.

It is considered improper use when the FLX 70 is used

- for any application not named in these instructions,
- under operating conditions that deviate from those described in these instructions.

To avoid damage to your hearing

- Set a low volume setting before putting on the headset!
- Do not use the headset for long periods of time with a high volume setting!

To avoid damage to your auditory canals and eardrums:

- Place a suitable earbud on the headset (S, M or L). Never insert the headset without earbud!
- Always insert and remove the headset from the auditory canal slowly and carefully! Do not insert the headset too far into the ear!
- Always keep the headset dry.

To prevent accidents

- Do not use the headset in environments in which particular attention must be paid (e.g. on roads or while carrying out manual work).

General instructions

- Never disassemble or modify components of the FLX 70.
- Keep away from children.
- The built-in rechargeable battery may present a fire or chemical burn hazard if mistreated. Therefore, do not disassemble, heat above 40 °C (104 °F) or incinerate the rechargeable battery.
- Sennheiser Communications is not liable for damages resulting from the loss of connection due to a run flat battery, an old battery or exceeding the transmitting range.

Before operation

- Use the FLX 70 in dry places only and keep liquids and small electrically conductive parts away from the FLX 70 and its connecting sockets.
- Do not expose the FLX 70 to extreme temperatures. Normal operating temperatures are 10 °C (50 °F) to 40 °C (104 °F).
- Store the headset in a clean, dust-free environment.

During charging

- Do not wear the headset when charging.
- Sennheiser Communications is not liable for damages to USB devices that are not consistent with the USB specifications.
- The headset must be charged either with the FLX 70 power supply (EU: 502310, UK: 502311, US: 502312), the FLX 70 car charger unit (502313) or a USB socket of a computer. Never try to charge batteries other than the one in the FLX 70 headset with the FLX 70 power supply or the FLX 70 car charger unit.

During operation

- This equipment generates, uses and can radiate radio frequency energy and, if not used in accordance with the instructions, may cause harmful interference to radio communications. However, there is no guarantee that interference will not occur in a particular installation.

Safety instructions for Lithium-Polymer rechargeable batteries

The FLX 70 has a built-in Lithium-Polymer rechargeable battery. If abused or misused, rechargeable batteries may leak.

WARNING!



In extreme cases, rechargeable batteries may even present

- a heat hazard
- a fire hazard
- an explosion hazard
- a smoke and gas hazard

Please understand that Sennheiser Communications does not accept liability for damage arising from abuse or misuse.



Do not heat above 40 °C (104 °F), e.g. do not expose to sunlight or throw into a fire.



Do not expose to moisture.



Do not short-circuit.



Do not mutilate or dismantle.



Store the units/re-chargeable batteries in a cool and dry place at room temperature (approx. 20 °C).



Only charge rechargeable batteries with the appropriate Sennheiser Communications chargers.



When not using rechargeable batteries for extended periods of time, charge them regularly (every six months for about 1 hour).



Only charge rechargeable batteries at ambient temperatures between 10 °C and 40 °C.



Do not charge the rechargeable battery if the unit is obviously defective.



Return defective units or units with defective rechargeable batteries to your specialist dealer.

Features of the FLX 70

- FlexFit™ technology for perfect fit
- Closed speaker design, shutting out ambient noise
- Flexible and removable earhook for individual wearing comfort
- Interchangeable left/right wearing
- ActiveGard™ protection against acoustic shocks
- Bluetooth 2.0, eSCO and EDR: compatible with all Bluetooth 1.1, 1.2 and 2.0 devices that support the “hands free” or “headset” profile
- Up to six hours talk time
- Up to 240 hours standby time
- Charging directly from USB
- Superior Sennheiser audio quality
- Extremely lightweight and comfortable (13 grams)

Delivery includes

- 1 FLX 70 Bluetooth headset with built-in rechargeable Li-polymer battery
- 2 Extra earbuds, sizes M and L (size S is already mounted)
- 1 Earhook
- 1 FLX 70 power supply
- 1 USB charging cable
- 1 Lanyard
- 1 Lanyard clip
- 1 Instruction manual

Operating elements

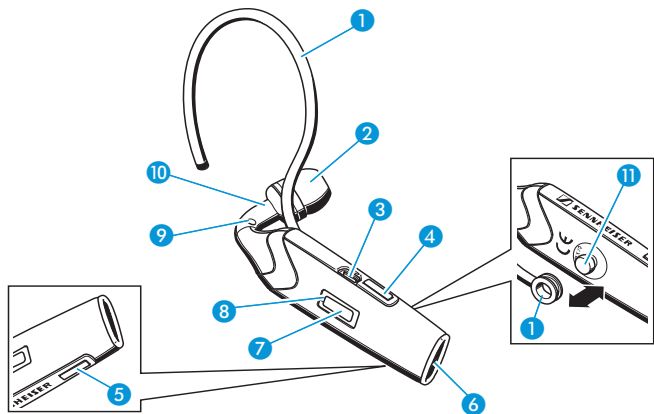

- 1 earhook
(removable, flexible)
- 2 earbud
(exchangeable)
- 3 socket for power supply
- 4 volume up button
- 5 volume down button
- 6 microphone
- 7 hook button
- 8 LED
- 9 grommet for lanyard
- 10 attachment point for lanyard clip
- 11 ball joint for the earhook

Button overview

Button	Function	Page
hook button 7	• switch the headset on or off	12
	• enter pairing mode	13
	• accept incoming call	17
	• making a call	18
	• reject an incoming call	18
	• redial	18
	• voice dial	18
	• end a call	19
	• transfer a call from the mobile phone to the headset	19
	• mute/un-mute	20
volume up button 4	• increase the speaker volume	20
	• increase the ring tone volume	20
	• un-mute the microphone	20
	• accept incoming call	17
volume down button 5	• decrease the speaker volume	20
	• decrease the ring tone volume	20
	• un-mute the microphone	20
	• accept incoming call	17

Quick Setup Guide

- ▶ First, charge the headset.
For the first charging allow 3 hours. Later, 2½ hours suffice to fully charge the battery. For details see page 11.

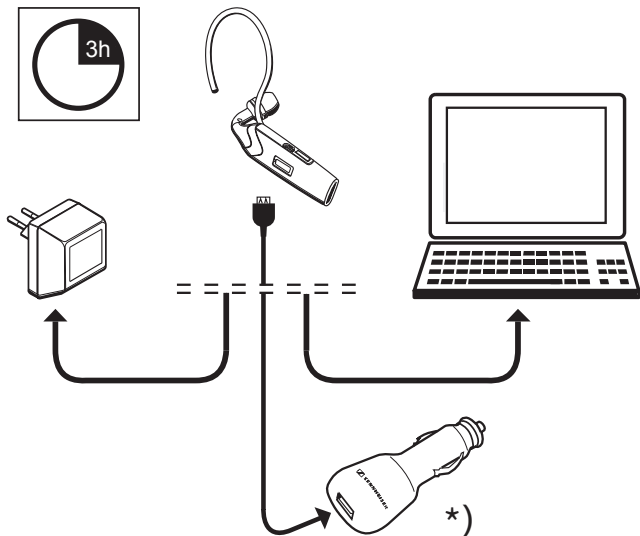

*) The car charger unit is available as an accessory (see page 22).

- ▶ Then switch on the headset (details on page 12) and pair it to your mobile phone. For details and information on how to pair to another Bluetooth device see page 13.

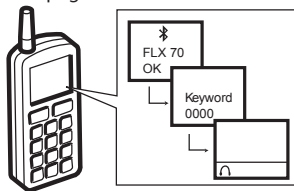

- ▶ Put the headset on your ear.

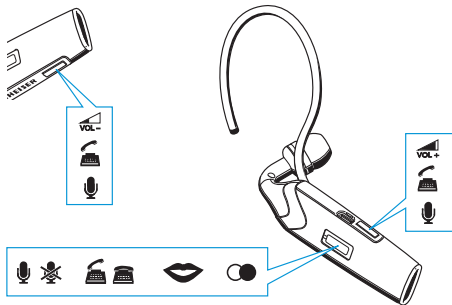

(un)muting (p. 20)



ending calls (p. 19)



redialling (p. 18)



accepting calls (p. 17)



voice dialling (p. 18)



volume (p. 20)

Setting up the FLX 70

Charging the battery in the headset

If you charge the battery for the first time, allow charging for at least 3 hours without interruption. Later, 2½ hours suffice to fully charge the battery. The headset cannot be used during the charging process.

To charge the battery in the headset:

- ▶ Take off the headset and switch it off (see page 12).
- ▶ Connect the USB charging cable to the socket for power supply **3**.
- ▶ Connect the USB plug of the USB charging cable to:
 - either the USB socket of the FLX 70 power supply
 - or a USB socket of a computer
 - or the USB socket of the FLX 70 car charger unit (available as an accessory)
- ▶ Connect either the power supply or the car charger unit to the appropriate power outlet.

If the battery was completely drained, the LED **8** flashes red in the beginning of the charging process. During charging, the LED **8** lights up red. When charging is complete, the LED **8** lights up blue.

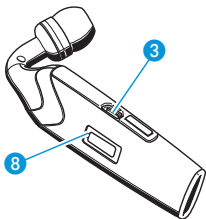

The charging process cannot be started during an ongoing call. A fully charged battery provides a talk time of up to six hours or a standby time of up to 240 hours. When the battery is about to run flat:

- The LED 8 flashes red.
- Three beeps are heard in the speaker 3 times with an interval of 15 seconds and thereafter with an interval of 2 minutes.
- Less than 10 minutes of talk time are left.

Switching the headset on/off

- ▶ Press the hook button 7 for more than 3 sec. until the LED 8 lights up blue.

The headset is switched on and in one of the following modes:

- If the headset is already paired to a mobile phone, the headset is ready to use.
- If the headset is not yet paired to a mobile phone, pair it as described under “Pairing the headset to mobile phones or other Bluetooth devices” on page 13.
- If the headset is already paired to a mobile phone and if there is an incoming call on your mobile phone, the call is answered immediately by pressing the hook button 7 once.

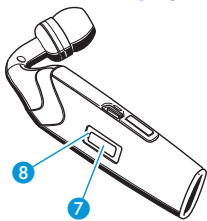

To switch off the headset:

- ▶ Press the hook button 7 for more than 3 sec. until the LED 8 flashes red and then turns off.
All settings are saved. The battery lasts longer, if you switch off the headset when you are not using it.

Pairing the headset to mobile phones or other Bluetooth devices

Pairing to a mobile phone

To be able to use the headset, you must first pair it to your mobile phone or a similar device with a Bluetooth hands-free or headset profile. Once you have paired the headset to a mobile phone, the headset is connected automatically each time this mobile phone and the headset detect each other.

- ▶ Make sure the headset is switched on and placed close to your mobile phone.
 - If you have not yet paired the headset to a mobile phone, the headset enters the pairing mode automatically.
 - If you have already paired the headset to another mobile phone before, you have to enter the pairing mode manually by first switching off the headset and then switching it on again and keeping the hook button **7** pressed for 6 seconds.
 - As soon as the headset is in the pairing mode, the LED **8** flashes alternately in red and blue.
- ▶ On your mobile phone, start a search for Bluetooth devices (see the manual of your mobile phone) and follow any instructions displayed on your mobile phone display.
- ▶ Once the headset is detected by your mobile phone, select "FLX 70". When the Bluetooth connection is successfully established, the headset is identified as "FLX 70" in the mobile phone's display.

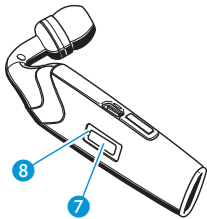

- ▶ When your mobile phone prompts for a keyword, enter four zeros (0000).

If pairing was successful, the LED 8 stops flashing.

Once paired, your mobile phone will be able to transfer the call audio to the headset – either automatically or manually (please see your mobile phone’s manual whether the call audio is transferred automatically or manually). Most mobile phones show a headset symbol in their display, if successfully paired.

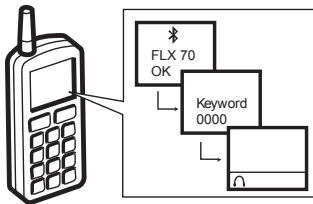

Pairing to other Bluetooth devices

If you wish to pair the headset to other Bluetooth devices, please see the Bluetooth device’s manual.

Pairing to several mobile phones

If you wish to pair the headset to a second mobile phone, you first have to disconnect from the first mobile phone (see the manual of the first mobile phone). The headset saves up to four pairing profiles. As soon as the headset is switched on it tries to connect to the mobile phone that it was last connected to. If this mobile phone is not detected by the headset, you can manually connect it with one of the other three mobile phones (see the manual of the respective mobile phone).

Wearing the headset

WARNING!



Danger of injury!

If you insert the headset without earbud, your auditory canal can be harmed!

- ▶ Never insert the headset without earbud!

You can wear the headset

- with the lanyard, with the earhook **1** or with both
- on the left or right ear

Attaching the lanyard

Use the lanyard to prevent the headset from coming off – especially when you do not use the earhook **1**! To attach the lanyard permanently:

- ▶ Pull the narrow loop of the lanyard through the grommet **9**.
- ▶ Pull the lanyard through the narrow loop.
- ▶ Pull tight the lanyard.

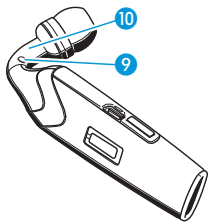

To attach the lanyard temporarily:

- ▶ Clip the lanyard clip on the attachment point **10**.

Exchanging the earbud

If the pre-mounted earbud (size S) does not fit your ear:

- ▶ Detach the earbud from the headset and replace it by the larger or smaller one included in delivery.



Attaching and adapting the earhook

Please note that the earhook ① has to be turned when changing from the left to the right ear or vice versa.

- ▶ Clip the earhook ① on the ball joint ⑪, so that the earhook can be turned and inclined to fit comfortably on your ear.

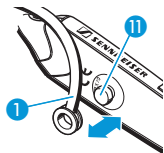

Putting on and adjusting

- ▶ Switch the headset on. The LED ⑧ flashes blue three times.
- ▶ Put the headset on so that the earbud fits into your auditory canal as shown on the right.
- ▶ Bend the flexible earhook ① until it fits perfectly on your ear.



Operating the FLX 70

Telephoning with the FLX 70

Accepting an incoming call

- ▶ Make sure the headset is paired to your mobile phone (see “Pairing the headset to mobile phones or other Bluetooth devices” on page 13).

When you receive a call, a ring tone is heard in the speaker and the LED **8** flashes blue quickly. To accept this call if the headset is already switched on:

- ▶ Press the hook button **7** or one of the volume buttons **4** or **5**.
A beep is heard in the speaker.
- ▶ Start to talk.

To accept the call if the headset is not switched on:

- ▶ Press the hook button **7** for more than 3 sec.
The headset is switched on and the call is answered immediately without any further action, however, there might be a delay depending on the type of mobile phone you use.
- ▶ Put the headset on your ear.
- ▶ Start to talk.

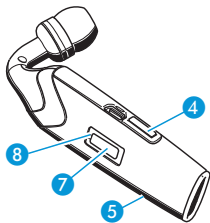

Rejecting an incoming call

- ▶ Press and hold the hook button **7** while the mobile phone is ringing until a beep is heard in the speaker.

The ring tone stops. Depending on the mobile phone settings, the call is either rejected or transferred to a voice mailbox.

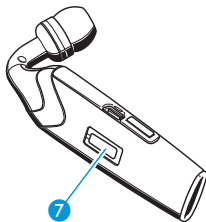

Making a call

- ▶ Dial the number on your mobile phone as usual.

If your mobile phone automatically transfers the call audio to the headset, a beep is heard in the speaker.

If your mobile phone does not automatically transfer the call audio to the headset, you must press a button on your mobile phone to transfer the call audio to the headset manually.

- ▶ Start to talk.

Redialling

- ▶ Press and hold the hook button **7** for 1.5 seconds.

A beep is heard in the speaker. The mobile phone redials the last dialled number automatically.

Voice dialling

The voice dialling function must be supported by your mobile phone and be activated.

- ▶ Press the hook button **7**.

- ▶ After you hear a confirmation beep: Say the name of the other party.
The mobile phone dials the corresponding number automatically.

Ending a call

- ▶ Press the hook button **7** or use your mobile phone to end the call.
A beep is heard in the speaker. The call is ended.

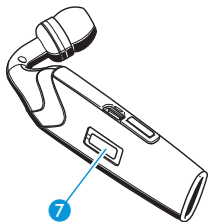

Transferring an ongoing call from the mobile phone to the headset

- ▶ Press the hook button **7**.
A beep is heard in the speaker. The call audio is transferred to the headset.

Transferring a call from the headset to the mobile phone

- ▶ See your mobile phone's manual on how to transfer the call audio from the headset to your mobile phone.

If you leave the transmitting range

If the headset leaves the mobile phone's transmitting range during a call:

- The sound quality deteriorates before the connection finally breaks down.
- A beep is heard in the headset when the connection is lost.
- Your mobile phone might display the loss of connection.
- See the manual of your mobile phone whether or not your mobile phone ends the call automatically.

Changing the speaker volume

- ▶ Press the volume button **4** or **5** during a call.

The speaker volume is changed by one step.

- The speaker volume can be adjusted in 8 steps. The factory setting is 4. When the minimum or maximum volume is reached, a beep is heard in the speaker.
- In addition, the adaptive intelligence “learns” the users preferred settings and adjusts the volume automatically.
- If you switch off the headset, the current volume setting is saved.

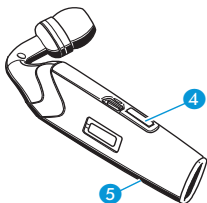

Changing the ring tone volume

- ▶ Press the volume button **4** or **5** while the headset is in standby mode (no active call).

The ring tone volume is changed by one step. The ring tone is played once in the set volume. The selected volume is saved.

- The ring tone volume can be adjusted in 8 steps. The factory setting is 4.

Muting/un-muting the headset microphone

To mute the headset microphone:

- ▶ Press and hold the hook button **7** during a call until a beep is heard in the speaker.

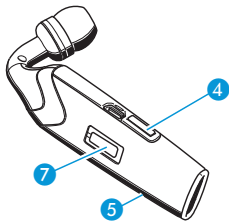

The microphone is muted. A beep is heard every 5 seconds in the speaker.

To un-mute the headset microphone:

- ▶ Press either the hook button **7** or one of the volume buttons **4** or **5**.
The beeping stops. The microphone works as usual.

Restoring factory settings

You can restore the following settings to factory settings:

- speaker volume
- ring tone volume
- pairing
- ▶ Set the headset to pairing mode as described under “Pairing the headset to mobile phones or other Bluetooth devices” on page 13.
- ▶ Press and hold both the volume buttons **4** and **5** while the headset is in pairing mode until the LED **8** stops flashing for a short time.
Afterwards the LED **8** flashes alternately in red and blue to indicate that the headset is in the pairing mode. The headset needs to be paired again before using.

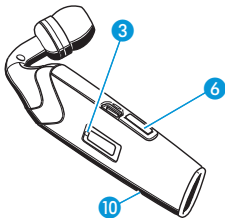

Maintenance and care

If you do not want to use the headset for a longer time:

- ▶ Turn the headset off.
- ▶ Store the headset in a clean and dry environment.
- ▶ Charge the rechargeable battery at least once every six months.

To clean the headset:

- ▶ Only clean with a dry cloth. Do not use any liquids, solvents or cleaning agents.

Accessories

- 502564 FLX 70 accessory set
(earhook, lanyard, lanyard clip and earbuds)
- 502309 USB charging cable
- 502310 Power supply EU version
- 502311 Power supply UK version
- 502312 Power supply US version
- 502313 Car charger unit

Specifications

Directional microphone system

Microphone type: electret microphone

Sensitivity: -45 dBV at 94 dB SPL, 1 kHz

Speaker unit

Speaker type: Dynamic – Neodymium magnet

Max. output: 110 dB SPL

General

Dimensions: 52 mm x 20 mm x 31 mm (width x height x depth)

Weight: 10 g (13g with earhook mounted)

Power supply: input 100–240 V AC, output 5 V DC, 150 mA

Car charger
(accessory): input 12–24 V DC, output 5 V DC, 150 mA

Manufacturer declarations

Warranty regulations

The guarantee period for this Sennheiser Communications product is 24 months – for the battery 6 months – from the date of purchase. Excluded are accessory items, rechargeable or disposable batteries that are delivered with the product; due to their characteristics these products have a shorter service life that is principally dependent on the individual frequency of use.

The guarantee period starts from the date of original purchase. For this reason, we recommend that the sales receipt be retained as proof of purchase. Without this proof (which is checked by the responsible Sennheiser Communications service partner) you will not be reimbursed for any repairs that are carried out.

Depending on our choice, guarantee service comprises, free of charge, the removal of material and manufacturing defects through repair or replacement of either individual parts or the entire device. Inappropriate usage (e.g. operating faults, mechanical damages, incorrect operating voltage), wear and tear, force majeure and defects which were known at the time of purchase are excluded from guarantee claims. The guarantee is void if the product is manipulated by non-authorized persons or repair stations.

In the case of a claim under the terms of this guarantee, send the device, including accessories and sales receipt, to the responsible service partner. To minimise the risk of transport damage, we recommend that the original packaging is used. Your legal rights against the seller, resulting from the contract of sale, are not affected by this guarantee.

The guarantee can be claimed in all countries outside the U.S. provided that no national law limits our terms of guarantee.

CE Declaration of Conformity

 This equipment is in compliance with the essential requirements and other relevant provisions of Directives 1999/5/EC, 89/336/EC or 73/23/EC.

Before putting the device into operation, please observe the respective country-specific regulations!

Please see also www.sennheisercommunications.com/doc.

FCC statements

This equipment has been tested and found to comply with the limits for a Class B digital device, pursuant to Part 15 of the FCC Rules. These limits are designed to provide reasonable protection against harmful interference in a residential installation. This equipment generates, uses and

can radiate radio frequency energy and, if not installed and used in accordance with the instructions, may cause harmful interference to radio communications. However, there is no guarantee that interference will not occur in a particular installation. If this equipment does cause harmful interference to radio or television reception, which can be determined by turning the equipment off and on, the user is encouraged to try to correct the interference by one or more of the following measures:

- Reorient or relocate the receiving antenna.
- Increase the separation between the equipment and receiver.
- Connect the equipment into an outlet on a circuit different from that to which the receiver is connected.
- Consult the dealer or an experienced radio/TV technician for help.

This device complies with Part 15 of the FCC Rules and with RSS-210 of Industry Canada.

Operation is subject to the following two conditions:

- (1) this device may not cause harmful interference, and
- (2) this device must accept any interference received, including interference that may cause undesired operation.

This Class [*] digital apparatus complies with Canadian ICES-003.

Batteries or rechargeable batteries



The supplied batteries or rechargeable batteries can be recycled. Please dispose of them as special waste or return them to your specialist dealer. In order to protect the environment, only dispose of exhausted batteries.

WEEE Declaration



Your Sennheiser Communications product was developed and manufactured with high quality materials and components which can be recycled and/or reused. This symbol indicates that electrical and electronic equipment must be disposed of separately from normal waste at the end of its operational lifetime.

Please dispose of this product by bringing it to your local collection point or recycling centre for such equipment. This will help to protect the environment in which we all live.

Inhalt

Inhalt.....	1
Wichtige Sicherheitsanweisungen	2
Merkmale des FLX 70.....	6
Lieferumfang	6
Bedienelemente	7
Überblick.....	8
Kurzanleitung	9
Das FLX 70 in Betrieb nehmen	11
Den Akku im Headset laden.....	11
Headset ein-/ausschalten	12
Das Headset mit Mobiltelefonen oder anderen Bluetooth-Geräten paaren	13
Das Headset tragen	15
Das FLX 70 bedienen	17
Telefonieren mit dem FLX 70	17
Die Lautsprecher-Lautstärke ändern	20
Die Klingelton-Lautstärke ändern	20
Stummschalten des Headset-Mikrofons	20
Wiederherstellen der Werkseinstellungen (Reset)	21
Pflege und Reinigung	22
Zubehör	22
Technische Daten	23
Herstellererklärungen	24

Sie haben die richtige Wahl getroffen!

Diese Sennheiser-Produkte werden Sie lange Jahre durch Zuverlässigkeit, Wirtschaftlichkeit und einfache Bedienung überzeugen. Dafür garantiert Sennheiser mit seinem guten Namen und seiner in mehr als 60 Jahren erworbenen Kompetenz als Hersteller hochwertiger elektroakustischer Produkte. Nehmen Sie sich nun ein paar Minuten Zeit, um diese Anleitung zu lesen. Wir möchten, dass Sie einfach und schnell in den Genuss dieser Technik kommen.

Wichtige Sicherheitsanweisungen



Das FLX 70 wurde entsprechend dem heutigen Stand der Technik und den anerkannten sicherheitstechnischen Regeln hergestellt. Trotzdem besteht die Gefahr von Sachschäden, wenn Sie die folgenden allgemeinen Sicherheitshinweise nicht beachten.

- Lesen Sie diese Anleitung.
- Befolgen Sie alle Anweisungen.
- Bewahren Sie die Anleitung so auf, dass sie jederzeit für alle Benutzer zugänglich ist.
- Geben Sie das FLX 70 an Dritte stets zusammen mit der Bedienungsanleitung weiter.

Bestimmungsgemäßer Gebrauch

Das FLX 70 ist ein Zubehör für Mobiltelefone und andere Bluetooth-Geräte mit einem „Hands Free-“ oder „Headset-Profil“, das kabelloses Telefonieren in trockener Umgebung ermöglicht.

Als nicht bestimmungsgemäßer Gebrauch gilt, wenn Sie das FLX 70

- anders benutzen, als in dieser Bedienungsanleitung beschrieben,
- unter Betriebsbedingungen nutzen, die von den in dieser Bedienungsanleitung beschriebenen abweichen.

Um Gehörschäden zu vermeiden

- Stellen Sie eine geringe Lautstärke ein, bevor Sie das Headset aufsetzen!
- Verwenden Sie das Headset nicht über längere Zeit mit hoher Lautstärke!

Um Schäden am Gehörgang und Trommelfell zu verhindern

- Setzen Sie einen passenden Ohrhörer (Größe S, M oder L) auf das Headset, bevor Sie es aufsetzen. Setzen Sie das Headset niemals ohne Ohrhörer auf!
- Gehen Sie beim Aufsetzen und Abnehmen des Headsets stets langsam und vorsichtig vor! Führen Sie den Ohrhörer nicht zu tief in den Gehörgang!
- Halten Sie das Headset stets trocken.

Um Unfälle zu vermeiden

- Benutzen Sie das Headset nicht, wenn Ihre Umgebung besondere Aufmerksamkeit erfordert (z. B. im Straßenverkehr oder bei handwerklichen Tätigkeiten).

Allgemeine Hinweise

- Sie dürfen die Komponenten des FLX 70 weder öffnen noch umbauen!
- Nicht in Reichweite von Kindern aufbewahren.
- Bei Missbrauch oder nicht ordnungsgemäßigem Gebrauch kann der eingebaute Akku auslaufen. In extremen Fällen besteht Explosions- bzw. Brandgefahr. Daher dürfen Sie den Akku nicht zerlegen und nicht über 40 °C erwärmen oder verbrennen.
- Sennheiser Communications haftet nicht für Schäden aus Verbindungsabbrüchen wegen leerer oder überalteter Akkus oder Überschreiten des Bluetooth-Sendebereichs.

Vor der Inbetriebnahme

- Benutzen Sie das FLX 70 ausschließlich in trockener Umgebung und halten Sie Flüssigkeiten und elektrisch leitfähige Kleinteile vom FLX 70 und seinen Anschlussbuchsen fern.

- Setzen Sie das FLX 70 niemals extremen Temperaturen aus. Die normale Betriebstemperatur ist 10 °C bis 40 °C.
- Bewahren Sie das Headset in einer sauberen, staubfreien Umgebung auf.

Beim Laden

- Tragen Sie das Headset niemals während des Ladens!
- Sennheiser Communications haftet nicht für Schäden an USB-Geräten, die nicht mit den USB-Spezifikationen im Einklang sind.
- Das Headset muss entweder mit dem FLX 70-Ladenetzteil (EU: 502310, UK: 502311, US: 502312), dem FLX 70 Auto-Ladegerät (502313) oder über die USB-Buchse eines Computers geladen werden. Versuchen Sie nie, andere Akkus als die des FLX 70 Headsets mit dem Ladenetzteil oder dem Auto-Ladegerät zu laden.

Während des Betriebs

- Das FLX 70 strahlt Hochfrequenz-Energie ab. Wenn das FLX 70 nicht so installiert und benutzt wird, wie in dieser Bedienungsanleitung beschrieben, dann kann es andere Hochfrequenzkommunikationen stören. Interferenzen können in jeder Installation auftauchen.

Sicherheitshinweise für Lithium-Polymer-Akkus

Das FLX 70 hat einen eingebauten Lithium-Polymer-Akku. Bei Missbrauch oder nicht ordnungsgemäßigem Gebrauch kann dieser Akku auslaufen.

WARNUNG!



In extremen Fällen besteht die Gefahr von:

- Hitzeentwicklung
- Feuerentwicklung
- Explosion
- Rauch- oder Gasentwicklung

Bei Missbrauch oder nicht ordnungsgemäßem Gebrauch übernimmt Sennheiser keine Haftung.



Nicht über 40 °C erhitzen (z. B. durch Sonneneinstrahlung) oder ins Feuer werfen.



Keiner Nässe aussetzen.



Nicht kurzschließen.



Nicht demontieren oder verformen.



An einem kühlen, trockenen Ort aufbewahren (ca. 20 °C).



Akku ausschließlich mit dem mitgelieferten Sennheiser Communications Ladegerät laden.



Bei längerem Nichtgebrauch Akkus regelmäßig nachladen (alle 6 Monate für ca. 1 Stunde)



Akkus nur bei Umgebungstemperatur von 10 °C bis 40 °C laden.



Bei offensichtlich defektem Gerät den Akku nicht laden.



Geben Sie verbrauchte Akkus nur an Sammelstellen oder an Ihren Fachhändler zurück.

Merkmale des FLX 70

- FlexFit™ Technologie für perfekte Passform
- Geschlossener Lautsprecher schließt Umgebungslärm aus
- Flexibler und abnehmbarer Ohrbügel für individuellen Tragekomfort
- Links oder rechts zu tragen
- ActiveGard™ Schutz vor akustischen Schocks
- Bluetooth 2.0, eSCO und EDR: Kompatibel mit allen Bluetooth 1.1, 1.2 und 2.0 Geräten, die ein „Hands Free-“ oder „Headset-Profil“ unterstützen
- Bis zu sechs Stunden Sprechzeit
- Bis zu 240 Stunden Stand-by
- Laden direkt über USB
- Ausgezeichnete Sennheiser-Audioqualität
- Extrem leicht und komfortabel (13 g)

Lieferumfang

- 1 FLX 70 Bluetooth Headset mit eingebautem Li-Polymer-Akku
- 2 zusätzliche Ohrhörer, M und L (S ist bereits aufgesteckt)
- 1 Ohrbügel
- 1 FLX 70 Ladenetzteil
- 1 USB Ladekabel
- 1 Trageschlaufe
- 1 Trageschlaufenklammer
- 1 Bedienungsanleitung

Bedienelemente

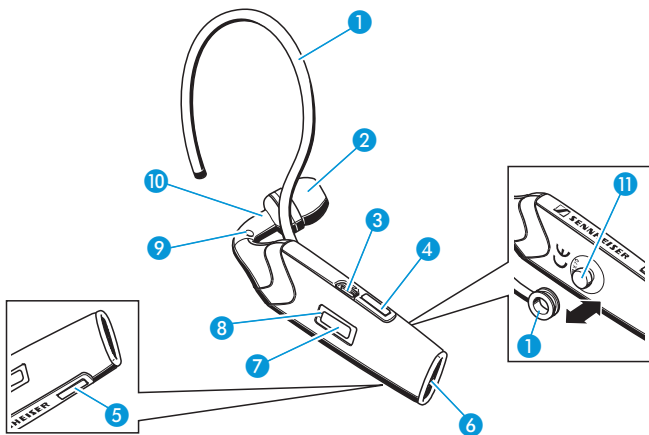

- 1 Ohrbügel (abnehm- und verformbar)
- 2 Ohrhörer (austauschbar)
- 3 Buchse für das Ladeteil
- 4 Lautstärketaste +
- 5 Lautstärketaste -

- 6 Mikrofon
- 7 Sprech-/Rufannahmetaste
- 8 LED
- 9 Öse für Trageschleufe
- 10 Befestigungsposition für die Trageschleufenklammer
- 11 Ohrbügel-Befestigung

Überblick

Taste	Funktion	Page
Sprech-/Rufannahmetaste 7	<ul style="list-style-type: none">• Headset ein-/ausschalten• Paarungsmodus starten• Anruf annehmen• Anruf machen• Anruf ablehnen• Wahlwiederholung• Sprachwahl• Anruf beenden• Anruf vom Mobiltelefon aufs Headset übertragen• Stummschaltung	12 13 17 18 17 18 18 19 19 20
Lautstärketaste + 4	<ul style="list-style-type: none">• Lautstärke des Lautsprechers erhöhen• Lautstärke des Klingeltons erhöhen• Stummschaltung aufheben• Anruf annehmen	19 20 20 17
Lautstärketaste – 5	<ul style="list-style-type: none">• Lautstärke des Lautsprechers verringern• Lautstärke des Klingeltons verringern• Stummschaltung aufheben• Anruf annehmen	19 20 20 17

Kurzanleitung

- ▶ Laden Sie zuerst das Headset.
Beim ersten Laden werden drei Stunden, später nur 2½ Stunden benötigt, um den Akku voll aufzuladen. Einzelheiten siehe Seite 11.

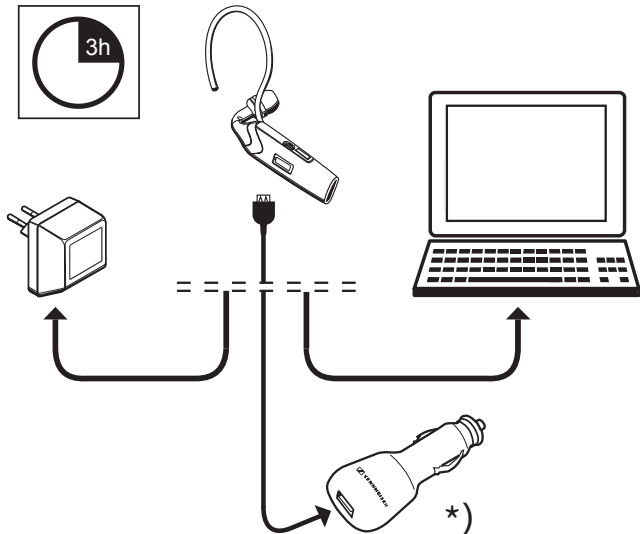

*) Das Auto-Ladegerät ist als Zubehör erhältlich (siehe Seite 22).

- ▶ Schalten Sie anschließend das Headset ein (Einzelheiten auf Seite 12) und paaren Sie es mit Ihrem Mobiltelefon (weitere Einzelheiten und Paaren mit weiteren Bluetooth-Geräten siehe Seite 13).

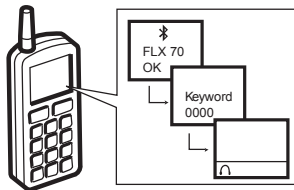

- ▶ Setzen Sie das Headset auf Ihr linkes oder rechtes Ohr.

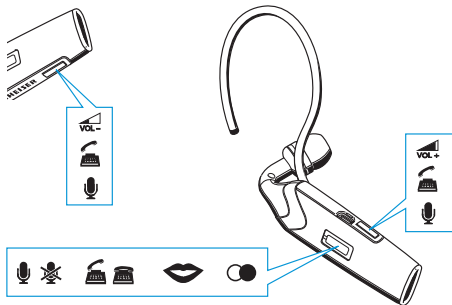

Stummschalten (S. 20)



Anruf annehmen (S. 17)



Anruf beenden (S. 19)



Sprachwahl (S. 18)



Wahlwiederholung (S. 18)



Lautstärke (S. 19)

Das FLX 70 in Betrieb nehmen

Den Akku im Headset laden

Wenn Sie den Akku zum ersten Mal laden, laden Sie ihn für drei Stunden ohne Unterbrechung. Später genügen 2½ Stunden, um den Akku voll aufzuladen.

Um den Akku im Headset zu laden:

- ▶ Nehmen Sie das Headset ab und schalten Sie es aus (siehe Seite 12).
- ▶ Schließen Sie das USB-Ladekabel an die Buchse für das Ladenetzteil **3** an.
- ▶ Schließen Sie den USB-Stecker des USB-Ladekabels wie folgt an:
 - entweder an die USB-Buchse des FLX 70 Ladenetzteils
 - oder an eine USB-Buchse eines Computers
 - oder an die USB-Buchse des FLX 70 Auto-Ladegeräts (als Zubehör erhältlich)
- ▶ Schließen Sie das Ladenetzteil bzw. das Auto-Ladegerät an die entsprechende Stromquelle an.
Wenn der Akku völlig leer war, blinkt die LED **8** zunächst rot. Während des Ladens leuchtet die LED **8** rot. Sobald der Akku vollständig geladen ist, leuchtet die LED **8** blau.

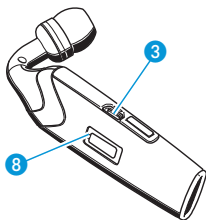

Das Headset kann nicht während eines Telefonats geladen werden. Ein vollständig geladener Akku ermöglicht eine Sprechzeit von bis zu sechs Stunden oder eine Standby-Zeit von bis zu 240 Stunden.

Wenn der Akku fast leer ist:

- blinkt die LED **8** rot,
- ertönen dreimal je drei Signaltöne im Headset, zunächst im Abstand von 15 Sekunden, danach im Abstand von zwei Minuten,
- verbleiben weniger als zehn Minuten Sprechzeit.

Headset ein-/ausschalten

▶ Halten Sie die Sprech-/Rufannahmetaste **7** für ca. 3 Sekunden gedrückt, bis die LED **8** blau leuchtet.

Das Headset ist eingeschaltet und in einem der folgenden Betriebszustände:

- Wenn das Headset bereits mit einem Mobiltelefon gepaart ist, ist es sofort betriebsbereit.
- Wenn das Headset noch nicht mit einem Mobiltelefon gepaart ist, dann paaren Sie es, wie unter „Das Headset mit Mobiltelefonen oder anderen Bluetooth-Geräten paaren“ auf Seite 13 beschrieben.

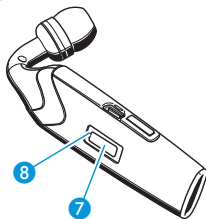

Wenn das Headset bereits mit einem Mobiltelefon gepaart ist und dieses Mobiltelefon klingelt, dann genügt ein einziger Druck auf die Sprech-/Rufannahmetaste **7**, um das Headset einzuschalten und den Anruf anzunehmen.

Um das Headset auszuschalten:

- ▶ Halten Sie die Sprech-/Rufannahmetaste **7** für 3 Sekunden gedrückt bis die LED **8** rot aufleuchtet und dann ausgeht. Alle Einstellungen werden gespeichert. Der Akku hält länger, wenn Sie das Headset ausschalten, solange Sie es nicht nutzen.

Das Headset mit Mobiltelefonen oder anderen Bluetooth-Geräten paaren

Mit einem Mobiltelefon paaren

Damit Sie das Headset benutzen können, müssen Sie es zunächst einmalig mit Ihrem Mobiltelefon oder einem ähnlichen Bluetooth-Gerät mit „Hands Free-“ oder „Headset-Profil“ paaren. Danach wird das Headset automatisch über Bluetooth mit dem Mobiltelefon verbunden, sobald sich Headset und Mobiltelefon gegenseitig erkennen.

- ▶ Stellen Sie sicher, dass das Headset eingeschaltet und nahe beim Mobiltelefon platziert ist.
 - Wenn Sie das Headset noch nicht mit einem Mobiltelefon gepaart haben, startet der Paarungsmodus automatisch.
 - Wenn Sie das Headset bereits mit einem anderen Mobiltelefon gepaart hatten, müssen Sie den Paarungsmodus manuell starten. Schalten Sie dazu das Headset erst aus- und dann wieder ein, während Sie die Sprech-/Rufannahmetaste **7** sechs Sekunden gedrückt halten.
 - Sobald das Headset im Paarungsmodus ist, blinkt die LED **8** abwechselnd rot und blau.
- ▶ Starten Sie mit Ihrem Mobiltelefon eine Suche nach Bluetooth-Geräten (siehe die Anleitung Ihres Mobiltelefons) und folgen Sie den Anweisungen auf dem Display des Mobiltelefons.
- ▶ Nachdem das Headset vom Mobiltelefon erkannt wurde, wählen und bestätigen Sie „FLX 70“.

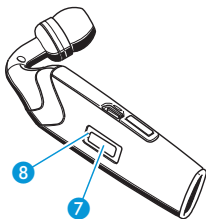

Sobald die Bluetooth-Verbindung erfolgreich hergestellt wurde, erscheint „FLX 70“ im Display des Mobiltelefons.

- ▶ Sobald Ihr Mobiltelefon ein Passwort abfragt, geben Sie vier Nullen (0000) ein. Wenn das Paaren erfolgreich war, hört die LED **8** auf zu blinken.

Ihr Mobiltelefon kann Anrufe nun auf das Headset weiterleiten – entweder automatisch oder manuell (siehe die Anleitung Ihres Mobiltelefons, ob die Anrufe automatisch oder manuell zum Headset weitergeleitet werden). Die meisten Mobiltelefone haben ein Headset-Symbol im Display, wenn das Paaren erfolgreich war.

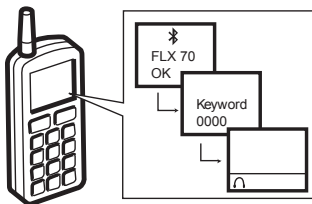

Mit anderen Bluetooth-Geräten paaren

Wenn Sie das Headset mit anderen Bluetooth-Geräten paaren möchten, dann siehe die Anleitung dieses Bluetooth-Geräts.

Mit mehreren Mobiltelefonen paaren

Wenn Sie das Headset mit einem zweiten Mobiltelefon paaren möchten, müssen Sie zuerst die Paarung mit dem ersten Mobiltelefon aufheben (siehe dazu die Anleitung Ihres Mobiltelefons). Das Headset speichert bis zu vier Paarungsprofile. Sobald das Headset eingeschaltet wird, versucht es, eine Bluetooth-Verbindung zu dem Mobiltelefon herzustellen, mit dem es zuletzt verbunden war. Wenn das Headset dieses Mobiltelefon nicht findet, können Sie manuell eine Bluetooth-Verbindung zu einem anderen Mobiltelefon herstellen (siehe dazu die Anleitung dieses Mobiltelefons).

Das Headset tragen

WARNUNG! Verletzungsgefahr!



Wenn Sie das Headset ohne Ohrhörer aufsetzen, können Sie Ihren Gehörgang verletzen!

- ▶ Setzen Sie das Headset niemals ohne Ohrhörer auf!

Sie können das Headset wie folgt tragen:

- entweder mit Trageschlaufe oder mit Ohrbügel 1 oder mit beidem
- auf dem linken oder rechten Ohr

Die Trageschlaufe befestigen

Die Trageschlaufe verhindert, dass das Headset herunterfällt – insbesondere, wenn Sie es ohne Ohrbügel 1 tragen.

Um die Trageschlaufe dauerhaft zu befestigen:

- ▶ Ziehen Sie das dünne Befestigungsband der Trageschlaufe durch die Öse 9.
- ▶ Ziehen Sie die Trageschlaufe durch das dünne Befestigungsband.
- ▶ Ziehen Sie die Trageschlaufe fest.

Um die Trageschlaufe so zu befestigen, dass sie jederzeit abgenommen werden kann:

- ▶ Klemmen Sie die Trageschlaufe mit der Klammer an die Befestigungsposition 10.

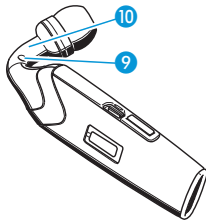

Den Ohrhörer auswechseln

Wenn der bereits aufgesteckte Ohrhörer (Größe M) nicht passt:

- ▶ Ziehen Sie den Ohrhörer vom Headset ab und ersetzen Sie ihn durch den kleineren oder größeren.



Den Ohrbügel befestigen und anpassen

Der Ohrbügel **1** muss abgenommen und herumgedreht werden, wenn Sie vom linken auf das rechte Ohr wechseln oder umgekehrt.

- ▶ Stecken Sie den Ohrbügel **1** auf die Ohrbügel-Befestigung **11**.
Der Ohrbügel kann gedreht und geneigt werden, so dass er komfortabel auf dem Ohr sitzt.

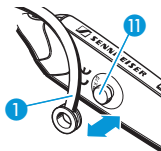

Das Headset aufsetzen und anpassen

- ▶ Schalten Sie das Headset ein.
Die LED **8** blinkt drei Mal blau.
- ▶ Setzen Sie das Headset so auf, dass der Ohrhörer in den Gehörgang passt, wie nebenstehend abgebildet.
- ▶ Biegen Sie den verformbaren Ohrbügel **1**, bis er genau auf Ihr Ohr passt.



Das FLX 70 bedienen

Telefonieren mit dem FLX 70

Annehmen eines Anrufs

- ▶ Stellen Sie sicher, dass das Headset mit Ihrem Mobiltelefon gepaart ist (siehe „Das Headset mit Mobiltelefonen oder anderen Bluetooth-Geräten paaren“ auf Seite 13).

Wenn Sie angerufen werden und das Headset bereits eingeschaltet ist, hören Sie einen Klingelton im Headset und die LED **8** blinkt schnell blau. Sie nehmen den Anruf wie folgt an

- ▶ Drücken Sie entweder die Sprech-/Rufannahmetaste **7** oder eine der Lautstärketasten **4** oder **5**.
Sie hören einen Signalton im Headset.

- ▶ Sprechen Sie.

Um den Anruf anzunehmen, wenn das Headset noch nicht eingeschaltet ist:

- ▶ Halten Sie die Sprech-/Rufannahmetaste **7** für 3 Sekunden gedrückt.
Das Headset schaltet sich automatisch ein und der Anruf wird sofort angenommen. Sie müssen keine weitere Taste drücken (bei einigen Mobiltelefonen kann eine Verzögerung auftreten).
- ▶ Setzen Sie das Headset auf.
- ▶ Sprechen Sie.

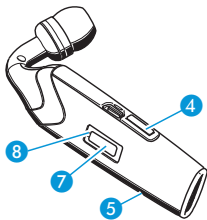

Abweisen eines Anrufs

- ▶ Halten Sie, während das Mobiltelefon klingelt, die Sprech-/Rufannahmetaste **7** gedrückt, bis Sie einen Signalton im Headset hören. Das Klingeln hört auf. Je nach Einstellung Ihres Mobiltelefons wird der Anruf abgewiesen oder zu Ihrer Sprachmailbox umgeleitet.

Tätigen eines Anrufs

- ▶ Wählen Sie mit Ihrem Mobiltelefon die gewünschte Nummer wie gewohnt.
Wenn Ihr Mobiltelefon den Anruf automatisch zum Headset weiterleitet, dann hören Sie einen Signalton im Headset.
Wenn Ihr Mobiltelefon den Anruf nicht automatisch zum Headset weiterleitet, dann müssen Sie dazu eine Taste drücken (siehe die Anleitung Ihres Mobiltelefons).
- ▶ Sprechen Sie.

Mit Wahlwiederholung wählen

- ▶ Halten Sie die Sprech-/Rufannahmetaste **7** gedrückt, bis Sie einen Signalton im Headset hören.
Das Mobiltelefon wählt die zuletzt gewählte Nummer automatisch noch einmal.

Mit Sprachwahl wählen

Die Sprachwahl-Funktion muss von Ihrem Mobiltelefon unterstützt werden und aktiviert sein.

- ▶ Drücken Sie die Sprech-/Rufannahmetaste **7**.
- ▶ Sprechen Sie nach dem Signalton den Namen dessen, den Sie anrufen möchten.
Das Mobiltelefon wählt automatisch die dazugehörige Nummer.

Beenden eines Anrufs

- ▶ Drücken Sie entweder die Sprech-/Rufannahmetaste **7** oder verwenden Sie die Tasten Ihres Mobiltelefons, um den Anruf zu beenden. Sie hören einen Signalton im Headset. Der Anruf wird beendet.

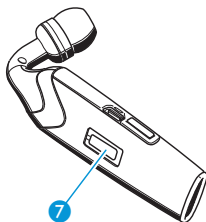

Weiterleiten eines laufenden Telefonats vom Mobiltelefon zum Headset

- ▶ Drücken Sie während des Telefonats die Sprech-/Rufannahmetaste **7**. Sie hören einen Signalton im Headset. Das laufende Telefonat wird zum Headset weitergeleitet.

Zurückleiten eines laufenden Telefonats vom Headset zum Mobiltelefon

- ▶ Siehe die Anleitung Ihres Mobiltelefons, wie ein laufendes Telefonat von einem Headset zurück auf das Mobiltelefon transferiert wird.

Wenn Sie den Sende- und Empfangsbereich verlassen

Wenn das Headset während eines Telefonats den Bluetooth-Sende- und Empfangsbereich des Mobiltelefons verlässt,

- verschlechtert sich die Klangqualität, bevor die Verbindung endgültig abbricht,
- ertönt ein Signalton im Headset, wenn die Verbindung abbricht,
- zeigt das Mobiltelefon ggf. den Verbindungsabbruch im Display an.
- Siehe die Anleitung Ihres Mobiltelefons, ob das Mobiltelefon automatisch aufliegt oder nicht.

Die Lautsprecher-Lautstärke ändern

- ▶ Drücken Sie während des Telefonats eine der beiden Lautstärketasten **4** oder **5**.

Die Lautsprecher-Lautstärke ändert sich um eine Stufe.

- Die Lautstärke kann in acht Stufen eingestellt werden. Die Werkseinstellung ist Stufe vier. Wenn die minimale oder maximale Lautstärke erreicht ist, hören Sie einen Signalton.
- Außerdem „lernt“ die Adaptive Intelligence Ihre bevorzugten Einstellungen und passt die Lautstärke automatisch an.
- Wenn Sie das Headset ausschalten, wird die aktuelle Lautstärkeeinstellung gespeichert.

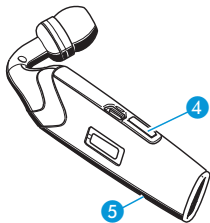

Die Klingelton-Lautstärke ändern

- ▶ Drücken Sie eine der beiden Lautstärketasten **4** oder **5** (nicht während eines Telefonats).

Die Klingelton-Lautstärke ändert sich um eine Stufe. Der Klingelton ertönt ein Mal in der eingestellten Lautstärke. Die Lautstärkeeinstellung wird gespeichert.

- Die Klingelton-Lautstärke kann in acht Stufen eingestellt werden. Die Werkseinstellung ist Stufe vier.

Stummschalten des Headset-Mikrofons

Um das Headset-Mikrofon stummzuschalten:

- ▶ Halten Sie die Sprech-/Rufannahmetaste **7** während des Telefonats gedrückt, bis Sie einen Signalton im Headset hören.

Das Mikrofon wird stumm geschaltet. Alle 5 Sekunden ertönt ein Signalton.

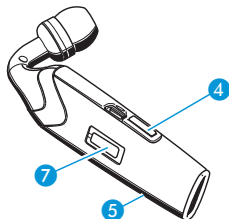

Um die Stummschaltung aufzuheben:

- ▶ Drücken Sie entweder die Sprech-/Rufannahmetaste **7** oder eine der Lautstärketasten **4** oder **5**. Die Signaltöne hören auf. Das Mikrofon arbeitet wieder.

Wiederherstellen der Werkseinstellungen (Reset)

Sie können folgende Einstellungen auf Werkseinstellungen zurücksetzen:

- Lautsprecher-Lautstärke
- Klingelton-Lautstärke
- Paarung
- ▶ Starten Sie den Paarungsmodus wie unter „Das Headset mit Mobiltelefonen oder anderen Bluetooth-Geräten paaren“ auf Seite 13 beschrieben.
- ▶ Halten Sie, während das Headset im Paarungsmodus ist, beide Lautstärketasten **4** und **5** gedrückt, bis die LED **8** für kurze Zeit zu blinken aufhört. Anschließend blinkt die LED **8** abwechselnd rot und blau. Das Headset ist im Paarungsmodus und muss neu gepaart werden, bevor es verwendet werden kann.

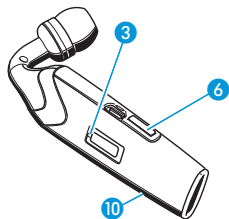

Pflege und Reinigung

Wenn Sie das Headset längere Zeit nicht benutzen möchten:

- ▶ Schalten Sie das Headset aus.
- ▶ Bewahren Sie das Headset an einem sauberen und trockenen Ort auf.
- ▶ Laden Sie den Akku mindestens einmal alle sechs Monate.

Um das Headset zu reinigen:

- ▶ Verwenden Sie nur ein trockenes Tuch, keinerlei Flüssigkeiten, Löse- oder Reinigungsmittel.

Zubehör

502564	FLX 70 Zubehör-Set (Ohrbügel, Trageschlaufe, Clip und Ohrhörer)
502309	USB-Ladekabel
502310	Ladenetzteil EU-Version
502311	Ladenetzteil UK-Version
502312	Ladenetzteil USA-Version
502313	Auto-Ladegerät

Technische Daten

Gerichtetes Mikrofonsystem

Mikrofontyp: Elektret-Mikrofon
Empfindlichkeit: -45 dBV bei 94 dB SPL und 1 kHz

Lautsprecher

Lautsprechertyp: Dynamisch – Neodymmagnet
Schalldruckpegel: 110 dB SPL

Allgemein

Abmessungen: 52 mm x 20 mm x 31 mm (B x H x T)
Gewicht: 10 g (13g mit Ohrbügel)
Ladenetzteil: Eingang 100–240 V AC, Ausgang 5 V DC, 150 mA
Auto-Ladegerät (Zubehör): Eingang 12–24 V DC, Ausgang 5 V DC, 150 mA

Herstellereklärungen

Garantiebestimmungen

Wir übernehmen für das Headset eine Garantie von 24 Monaten – für den Akku von 6 Monaten. Ausgenommen hiervon sind dem Produkt beigelegte Zubehörartikel, Akkus und Batterien, denn diese Produkte haben wegen ihrer Beschaffenheit eine kürzere Lebensdauer, die zudem im Einzelfall konkret von ihrer Nutzungsintensität abhängt.

Die Garantiezeit beginnt ab Kaufdatum. Zum Nachweis heben Sie bitte unbedingt den Kaufbeleg auf. Ohne diese Nachweise, die der zuständige Sennheiser-Service-Partner prüft, werden Reparaturen grundsätzlich kostenpflichtig ausgeführt.

Die Garantieleistungen bestehen nach unserer Wahl in der unentgeltlichen Beseitigung von Material- oder Herstellungsfehlern durch Reparatur, den Tausch von Teilen oder des kompletten Geräts. Von der Garantie ausgenommen sind Mängel durch unsachgemäßen Gebrauch (z. B. Bedienungsfehler, mechanische Beschädigungen, falsche Betriebsspannung), Verschleiß, aufgrund höherer Gewalt und solche Mängel, die Ihnen beim Kauf bereits bekannt sind. Der Garantieanspruch erlischt bei Eingriffen in das Produkt durch nicht autorisierte Personen oder Werkstätten.

Im Garantiefall senden Sie das Gerät inklusive Zubehör und Kaufbeleg an den für Sie zuständigen Service-Partner. Zur Vermeidung von Transportschäden sollte möglichst die Original-Verpackung verwendet werden.

Ihre gesetzlichen Mängelansprüche aus dem Kaufvertrag gegen den Verkäufer werden durch diese Garantie nicht eingeschränkt. Die Garantie kann weltweit in allen Ländern – außer in den USA – in Anspruch genommen werden, in denen das jeweils nationale Recht unseren Garantiebestimmungen nicht entgegensteht.

EG-Konformitätserklärung

CE Diese Geräte entsprechen den grundlegenden Anforderungen und den weiteren Vorgaben der Richtlinien 1999/5/EU, 89/336/EU oder 73/23/EU.

Vor Inbetriebnahme sind die jeweiligen länderspezifischen Vorschriften zu beachten!

Siehe auch www.sennheisercommunications.com/doc.

Akkus und Batterien



Die mitgelieferten Akkus oder Batterien sind recyclingfähig

Bitte entsorgen Sie die Akkus über den Batteriecontainer oder den Fachhandel. Entsorgen Sie nur leere Batterien oder Akkus, um den Umweltschutz zu gewährleisten.

WEEE Erklärung



Ihr Sennheiser-Produkt wurde mit hochwertigen Materialien und Komponenten entworfen und hergestellt, die recycelbar sind und wieder verwendet werden können. Dieses Symbol bedeutet, dass elektrische und elektronische Geräte am Ende ihrer Nutzungsdauer vom Hausmüll getrennt entsorgt werden müssen.

Bitte entsorgen Sie dieses Gerät bei Ihrer örtlichen kommunalen Sammelstelle oder im Recycling Center. Bitte helfen Sie mit, die Umwelt, in der wir leben, zu erhalten.

Sommaire

Sommaire	1
Consignes de sécurité importantes	2
Points forts du FLX 70	6
Contenu	6
Commandes.....	7
Vue d'ensembles des touches	8
Guide d'installation rapide	9
Mise en service du FLX 70	11
Charger la batterie intégrée de l'oreillette	11
Allumer/éteindre l'oreillette.....	12
Appairer l'oreillette avec téléphones mobiles ou d'autres appareils Bluetooth.....	13
Port de l'oreillette	16
Utilisation du FLX 70	18
Téléphoner avec le FLX 70.....	18
Régler le volume d'écoute	21
Régler le volume de la sonnerie	21
Couper/réactiver le micro de l'oreillette.....	22
Rétablir les réglages d'usine.....	22
Maintenance et entretien	24
Accessoires	24
Caractéristiques techniques	25
Déclarations du fabricant	26

Nous avons conçu ce produit pour une fiabilité maximale pendant de nombreuses années. Plus de 60 ans d'expérience dans le domaine de la conception et de la fabrication d'appareils électro-acoustiques de haute qualité ont fait de Sennheiser un des principaux acteurs dans ce domaine. Prenez le temps de lire cette notice avec soin : elle vous permettra d'exploiter rapidement votre nouveau produit Sennheiser, à son maximum.

Consignes de sécurité importantes



Le FLX 70 a été fabriqué conformément aux spécifications s'appliquant aux technologies actuelles en matière de sécurité. Toutefois, si vous ne suivez pas les consignes générales de sécurité mentionnées ci-après, vous risquez quand même d'endommager l'équipement.

- Lisez soigneusement et intégralement la présente notice.
- Suivez toutes les instructions.
- Conservez cette notice à un endroit accessible à tout moment pour tous les utilisateurs.
- Si vous mettez le FLX 70 à la disposition d'un tiers, joignez-y toujours la notice.

Utilisation conforme aux directives

Le FLX 70 est un accessoire pour téléphones mobiles ou tout autre appareil Bluetooth possédant le profil « mains libres » ou « oreillette », prévu pour une communication sans fil via Bluetooth dans des environnements secs.

Est considérée comme une utilisation non conforme aux directives

- toute application différant de celle décrite dans la présente notice,
- ou le non-respect des conditions d'utilisation décrites ici.

Pour éviter d'endommager votre ouïe

- Baisser le volume avant de mettre l'oreillette !
- Ne pas utiliser longtemps l'oreillette avec un volume élevé !

Pour éviter d'endommager votre canal auditif et tympan

- Placer un embout adapté (taille S, M ou L) sur l'oreillette. Ne jamais insérer l'oreillette sans l'embout !
- Enlever toujours l'oreillette délicatement. Ne pas insérer l'oreillette trop loin dans l'oreille.
- Maintenir toujours l'oreillette sèche.

Pour éviter des accidents

- Ne pas utiliser l'oreillette dans un environnement où vous devez être concentré (exemple : sur la route ou lors de réalisation de travaux manuels).

Généralités

- Ne jamais démonter ni modifier les composants du FLX 70.
- Conservez le FLX 70 hors de portée des enfants.
- La batterie utilisée dans cet appareil peut présenter un risque d'incendie ou de brûlure chimique en cas de mauvais traitement. Ne pas démonter, chauffer à plus de 40 °C (104 °F) ou incinérer la batterie.
- Sennheiser Communications décline toute responsabilité en cas de dommage résultant de la perte de connexion due à une batterie épuisée, une vieille batterie ou si vous dépassez la portée de transmission.

Avant la mise en service

- Utiliser le FLX 70 uniquement dans des locaux secs et tenir tout liquide et petit objet conducteur à l'écart du FLX 70 et ses prises de raccordement.
- Ne pas exposer le FLX 70 à des températures extrêmes. Les températures normales de fonctionnement sont de 10 °C (50 °F) à 40 °C (104 °F).
- Stocker l'oreillette à un endroit sec et exempt de poussière.

Pendant la charge

- Ne pas porter l'oreillette lors de la charge.
- Sennheiser Communications décline toute responsabilité en cas de dommage aux appareils USB qui ne répondent pas aux spécifications USB.
- L'oreillette doit uniquement être rechargée par le bloc secteur FLX 70 (EU: 502310, UK: 502311, US: 502312), par le chargeur pour voiture FLX 70 (502313) ou par la prise USB d'un ordinateur. Ne jamais utiliser le bloc secteur FLX 70 ou le chargeur pour voiture FLX 70 pour recharger des batteries autres que celles de l'oreillette FLX 70 !

Pendant le fonctionnement

- Cet équipement produit, utilise et peut émettre une énergie haute fréquence et, s'il n'est pas installé et utilisé conformément aux instructions, provoquer des interférences gênantes pour les communications radio. Des risques d'interférences ne peuvent toutefois pas être totalement exclus dans certaines installations.

Consignes de sécurité sur les batteries Lithium-Polymer

Le FLX 70 dispose d'une batterie Lithium-Polymer intégrée. En cas de mauvaise utilisation ou d'utilisation abusive, les batteries peuvent couler.

AVERTISSEMENT !



Dans des cas extrêmes, il y a un risque

- de surchauffage
- d'incendie
- d'explosion
- de fume et de gaz

Sennheiser Communications décline toute responsabilité en cas de mauvaise utilisation ou d'utilisation abusive.



Ne chauffez pas les batteries à plus de 70°C/158°F, par ex. n'exposez pas les batteries à la lumière du soleil ou ne les jetez pas au feu.



N'exposez pas les batteries à l'humidité.



Ne court-circuitiez pas les batteries.



Ne désassemblez et ne déformez pas les batteries.



Stockez les appareils/batteries dans un endroit frais et sec, à température ambiante (env. 20°).



Ne rechargez les batteries qu'avec des chargeurs Sennheiser Communications appropriés.



En cas de non utilisation prolongée, rechargez les batteries régulièrement (charge d'env. une heure tous les six mois).



Ne rechargez les batteries qu'à une température ambiante entre 10°C et 40°C.



Ne rechargez la batterie d'un appareil manifestement défectueux.



Retournez les appareils/batteries défectueux à votre revendeur.

Points forts du FLX 70

- Technologie FlexFit™ pour un confort parfait
- Design étudié, réduction des bruits ambiants
- Crochet d'oreille flexible et amovible pour un confort individuel
- Port à gauche ou à droite
- Protection ActiveGard™ contre les chocs acoustiques
- Bluetooth 2.0, eSCO et EDR : fonctionne avec tous les appareils Bluetooth 1.1, 1.2 et 2.0 compatibles avec le profil « mains libres » ou « oreillette »
- Jusqu'à 6 heures de conversation
- Autonomie en mode veille : jusqu'à 240 heures
- Charge directe depuis le port USB
- Excellente qualité audio Sennheiser
- Extrêmement léger et confortable (13 grammes)

Contenu

- 1 oreillette Bluetooth FLX 70 avec batterie Li-Po rechargeable
- 2 embouts intra-auriculaires, taille M et L (taille S est prémontée)
- 1 crochet d'oreille
- 1 bloc secteur FLX 70
- 1 câble de recharge USB
- 1 lanière
- 1 crochet de lanière
- 1 notice d'emploi

Commandes

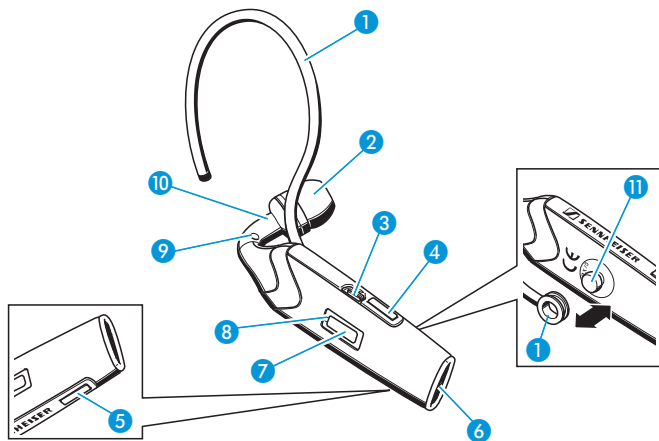

- 1 Crochet d'oreille (amovible, flexible)
- 2 Embout intra-auriculaire (interchangeable)
- 3 Prise d'alimentation
- 4 Touche « Volume + »
- 5 Touche « Volume - »
- 6 Microphone
- 7 Touche « Décrocher/Raccrocher »
- 8 LED
- 9 Œillet pour lanière
- 10 Point de fixation pour crochet de lanière
- 11 Articulation à rotule pour crochet d'oreille

Vue d'ensembles des touches

Touche	Fonction	Page
Touche « Décrocher/Raccrocher » 7	• Allumer/éteindre l'oreillette	12
	• Passer en mode « appairage »	13
	• Prendre un appel	18
	• Passer un appel	19
	• Rejeter un appel	19
	• Recomposer le dernier numéro	19
	• Activer la numérotation vocale	19
	• Terminer un appel	20
	• Transférer un appel du téléphone mobile vers l'oreillette	20
	• Couper/réactiver le microphone	22
Touche « Volume + » 4	• Augmenter le volume d'écoute	21
	• Augmenter le volume de la sonnerie	21
	• Réactiver le microphone	22
	• Prendre un appel	18
Touche « Volume – » 5	• Réduire le volume d'écoute	20
	• Réduire le volume de la sonnerie	21
	• Réactiver le microphone	22
	• Prendre un appel	18

Guide d'installation rapide

► Charger l'oreillette.

Si vous chargez la batterie pour la première fois, ne pas interrompre le processus de charge avant un minimum de 3 heures. Par la suite, il faut 2½ heures pour charger complètement la batterie. Pour des détails, voir la page 11.

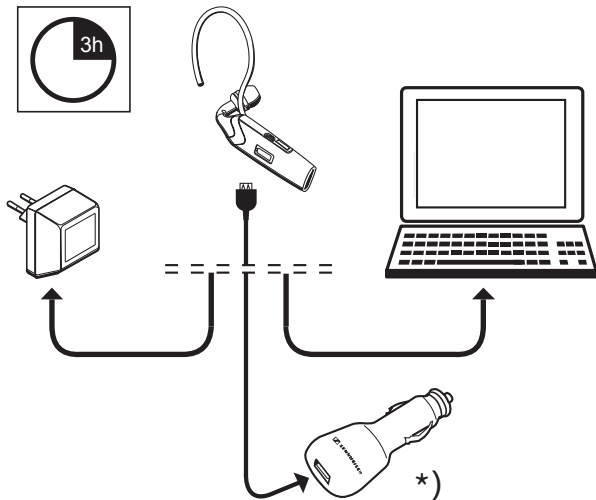

*) Le chargeur pour voiture est disponible en accessoire (voir la page 24).

- ▶ Allumer l'oreillette (pour des détails, voir la page 13) et l'appairer avec votre téléphone mobile. Pour des détails et des informations sur l'appairage avec d'autres appareils Bluetooth, voir la page 14.

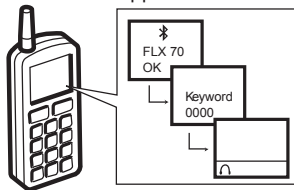

- ▶ Mettre l'oreillette sur l'oreille.

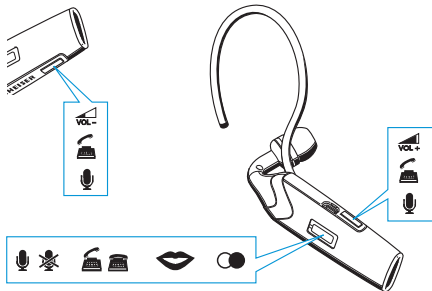

Couper/réactiver le micro (p. 22)



Prendre des appels (p. 18)



Terminer des appels (p. 20)



Numérotation vocale (p. 19)



Recomposition (p. 19)



Volume (p. 20)

Mise en service du FLX 70

Charger la batterie intégrée de l'oreillette

Si vous chargez la batterie pour la première fois, ne pas interrompre le processus de charge avant un minimum de 3 heures. Par la suite, il faut 2½ heures pour charger complètement la batterie. L'oreillette ne peut pas être utilisée pendant le processus de charge.

Pour charger la batterie de l'oreillette :

- ▶ Enlever l'oreillette et l'éteindre (voir la page 12).
- ▶ Raccorder le câble de recharge USB à la prise d'alimentation ③ de l'oreillette.
- ▶ Brancher le connecteur USB du câble de recharge USB :
 - soit dans la prise USB du bloc secteur FLX 70
 - soit dans la prise USB d'un ordinateur
 - soit dans la prise USB du chargeur pour voiture FLX 70 (disponible en accessoire)
- ▶ Brancher soit le bloc secteur, soit le chargeur pour voiture dans une prise de courant.

Si la batterie est complètement épuisée, la LED ⑧ clignote en rouge au début du processus de charge. Pendant la charge, la LED ⑧ s'allume en rouge. Lorsque la charge est terminée, la LED ⑧ s'allume en bleu.

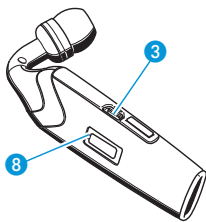

Le processus de charge ne peut pas être démarré en cours d'appel. Une batterie complètement chargée offre une autonomie de jusqu'à 6 heures en mode conversation ou de jusqu'à 240 heures en veille.

Lorsque la batterie devient faible :

- La LED 8 clignote en rouge.
- Trois bip sont entendus dans l'oreillette 3 fois dans un intervalle de 15 secondes, puis dans un intervalle de 2 minutes.
- L'autonomie en mode conversation est de moins de 10 minutes.

Allumer/éteindre l'oreillette

► Appuyer pendant plus de 3 secondes sur la touche « décrocher/Raccrocher » 7 jusqu'à ce que la LED 8 s'allume en bleu.

L'oreillette s'allume.

- Si l'oreillette est déjà appairée avec un téléphone mobile, l'oreillette est prête à l'emploi.
- Si l'oreillette n'est pas encore appairée avec un téléphone mobile, appairez l'oreillette avec le téléphone mobile comme décrit dans la section « Appairer l'oreillette avec téléphones mobiles ou d'autres appareils Bluetooth » à la page 13.
- Si l'oreillette est déjà appairée avec votre téléphone mobile et vous recevez un appel sur votre mobile, vous pouvez prendre cet appel immédiatement en appuyant une fois sur la touche « décrocher/Raccrocher » 7.

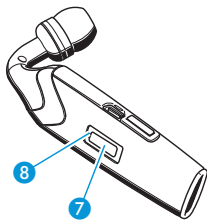

Pour éteindre l'oreillette :

- ▶ Appuyer pendant plus de 3 secondes sur la touche « Décrocher/Raccrocher » 7 jusqu'à ce que la LED 8 s'allume en rouge et puis s'éteint.
Tous les réglages sont mémorisés. Si vous n'utilisez pas l'oreillette, éteignez-la afin d'économiser de la batterie.

Appairer l'oreillette avec téléphones mobiles ou d'autres appareils Bluetooth

Appairage avec un téléphone mobile

- ▶ Pour pouvoir utiliser l'oreillette, vous devez d'abord l'appairer avec votre téléphone mobile ou un autre appareil possédant le profil Bluetooth « mains libres » ou « oreillette ». Une fois que vous avez appairé l'oreillette avec un téléphone mobile, l'oreillette se connecte automatiquement à chaque fois que ce téléphone mobile et l'oreillette se reconnaissent entre eux.
- ▶ S'assurer que l'oreillette est allumée et positionnée près de votre téléphone mobile.
 - Si vous n'avez pas encore appairé l'oreillette avec un téléphone mobile, l'oreillette passe automatiquement en mode « appairage ».
 - Si l'oreillette était déjà appairée avec un autre téléphone mobile, vous devez passer en mode « appairage » manuellement. Pour ce faire, éteindre l'oreillette et la rallumer en appuyant sur la touche « Décro-

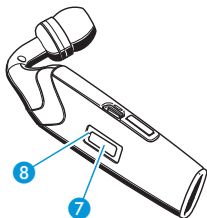

cher/Raccrocher 0» 7 pendant 6 secondes.

- La LED 8 clignote alternativement en rouge et en bleu, indiquant que l'oreillette est en mode « appairage ».
 - ▶ Lancer la recherche d'appareils Bluetooth depuis votre téléphone mobile (voir la notice d'emploi de votre mobile) et suivre toutes les instructions affichées sur l'écran de votre mobile.
 - ▶ Dès que l'oreillette est reconnue par votre téléphone mobile, sélectionner « FLX 70 ».
- Une fois la liaison Bluetooth établie, l'oreillette est affichée comme « FLX 70 » sur l'écran de votre mobile.

- ▶ Si votre téléphone mobile vous demande un mot de passe, entrer quatre zéros (0000).

Si l'appairage est effectué avec succès, la LED 8 arrête de clignoter.

Une fois appairé, votre téléphone mobile peut transférer des appels vers l'oreillette, soit automatiquement, soit manuellement (voir la notice d'emploi de votre téléphone mobile pour déterminer si l'appel est automatiquement transféré, ou s'il faut appuyer sur une touche pour ce faire). Une fois appairés avec succès, la plupart des téléphones mobiles affichent une icône « oreillette » sur leurs écrans.

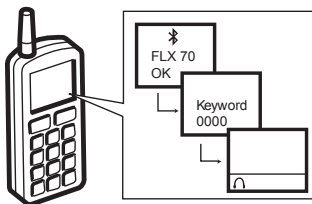

Appairage avec d'autres appareil Bluetooth

Si vous souhaitez appairer l'oreillette avec un autre appareil Bluetooth, voir la notice d'emploi de l'appareil Bluetooth.

Appairage avec plusieurs téléphones mobiles

Si vous souhaitez appairer l'oreillette avec un deuxième téléphone mobile, vous devez d'abord la déconnecter du premier téléphone mobile (voir la notice d'emploi du premier téléphone mobile). L'oreillette peut être appairée avec jusqu'à quatre téléphones mobiles. Dès que l'oreillette est allumée, elle essaie de se connecter au dernier téléphone mobile auquel elle a été connectée. Si ce téléphone mobile n'est pas reconnu par l'oreillette, vous pouvez connecter l'oreillette manuellement à l'un des trois autres téléphones mobiles (voir la notice d'emploi du téléphone mobile correspondant).

Port de l'oreillette

AVERTISSEMENT ! Danger de blessure !



Si vous insérez l'oreillette sans l'embout, votre canal auditif peut être blessé !

▶ Ne jamais insérer l'oreillette sans l'embout !

Vous pouvez porter l'oreillette

- avec la lanière, avec le crochet d'oreille ❶ ou avec les deux
- sur l'oreille droite ou gauche

Attacher la lanière

Utilisez la lanière pour éviter à l'oreillette de se détacher – surtout lorsque vous n'utilisez pas le crochet d'oreille ❶ ! Pour attacher la lanière :

- ▶ Passer l'étroite boucle de la lanière à travers l'œillet ❹.
- ▶ Passer la lanière à travers l'étroite boucle.
- ▶ Serrer la lanière.

Pour attacher la lanière temporairement :

- ▶ Attacher le crochet de lanière sur le point de fixation prévu à cet effet ❷.

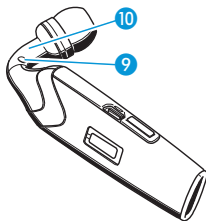

Changer l'embout

Si l'embout prémonté (taille S) ne convient pas bien à votre oreille :

- ▶ Enlever l'embout de l'oreillette et le remplacer par un adapté à votre oreille.

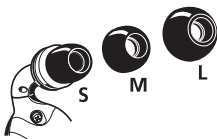

Attacher et adapter le crochet d'oreille

Le crochet d'oreille ① doit être tourné lorsque vous le changez de la gauche à la droite ou vice versa.

- ▶ Attacher le crochet d'oreille ① sur l'articulation à rotule pour crochet d'oreille ⑪ de façon à ce que le crochet d'oreille puisse être tourné ou incliné pour s'adapter confortablement à votre oreille.

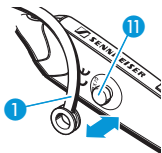

Mettre et ajuster l'oreillette

- ▶ Allumer l'oreillette. La LED ⑤ clignote trois fois en bleu
- ▶ Mettre l'oreillette sur l'oreille de façon à ce que l'embout soit inséré dans votre canal auditif comme illustré à droite.
- ▶ Plier le crochet d'oreille flexible ① jusqu'à ce qu'il soit parfaitement adapté à votre oreille.



Utilisation du FLX 70

Téléphoner avec le FLX 70

Prendre un appel

- ▶ S'assurer que l'oreillette est appairée avec votre téléphone mobile (voir « Appairer l'oreillette avec téléphones mobiles ou d'autres appareils Bluetooth » à la page 13).

Lorsque vous recevez un appel, vous entendez la sonnerie dans l'écouteur et la LED 8 clignote rapidement en bleu. Pour prendre l'appel lorsque l'oreillette est allumée :

- ▶ Appuyer sur la touché « Décrocher/Raccrocher » 7 ou sur une des deux touches « Volume » 4 ou 5. Vous entendez un bip dans l'oreillette.

- ▶ Commencer à parler.

Pour prendre l'appel lorsque l'oreillette est éteinte :

- ▶ Appuyer pendant plus de 3 secondes sur la touché « Décrocher/Raccrocher » 7. L'oreillette s'allume et vous pouvez prendre l'appel immédiatement, Cependant, il peut y avoir un retard selon le type de téléphone mobile que vous utilisez.
- ▶ Mettre l'oreillette sur l'oreille.
- ▶ Commencer à parler.

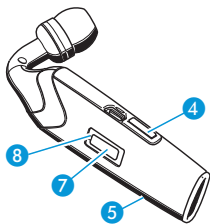

Rejeter un appel

- ▶ Pendant que le téléphone mobile sonne, appuyer sur la touche « Décrocher/Raccrocher » 7 et la maintenir enfoncée jusqu'à ce que un bip soit audible dans l'oreillette.

La sonnerie s'arrête. Selon le réglage du téléphone mobile, l'appel est soit rejeté, soit transféré sur une boîte vocale.

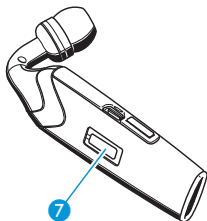

Passer un appel

- ▶ Composer le numéro sur votre téléphone mobile. Si votre téléphone mobile transfère automatiquement l'appel sur l'oreillette, vous entendez un bip dans l'oreillette. Si votre téléphone mobile ne transfère pas automatiquement l'appel sur l'oreillette, appuyer sur un bouton sur votre mobile pour transférer manuellement l'appel sur l'oreillette.
- ▶ Commencer à parler.

Recomposer le dernier numéro composé

- ▶ Appuyer sur la touche « Décrocher/Raccrocher » 7 et la maintenir enfoncée pendant 1,5 secondes. Vous entendez un bip dans l'oreillette et le téléphone mobile re-compose automatiquement le dernier numéro composé.

Numéroter vocalement

La fonction « Numérotation vocale » doit être supportée par votre téléphone mobile et doit être activée.

- ▶ Appuyer sur la touche « Décrocher/Raccrocher » 7.

- ▶ Après avoir entendu un bip dans l'oreillette :
Énoncer le nom de la personne que vous souhaitez appeler.
Le téléphone mobile compose automatiquement le numéro correspondant.

Terminer un appel

- ▶ Appuyer sur la touche « Décrocher/Raccrocher » 7 ou utiliser votre téléphone mobile pour terminer l'appel.
Vous entendez un bip dans l'oreillette et l'appel est terminé.

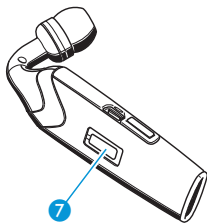

Transférer un appel en cours du téléphone mobile vers l'oreillette

- ▶ Appuyer sur la touche « Décrocher/Raccrocher » 7.
Vous entendez un bip dans l'oreillette et l'appel est transféré vers l'oreillette.

Transférer un appel de l'oreillette vers le téléphone mobile

- ▶ Voir la notice d'emploi de votre téléphone mobile pour savoir comment transférer un appel de l'oreillette vers votre mobile.

Si vous quittez la portée du téléphone mobile

Si l'oreillette quitte la portée du téléphone mobile en cours d'appel :

- La qualité sonore se détériore, puis la connexion est interrompue.
- Un bip est entendu dans l'oreillette lorsque la connexion est perdue.
- Votre téléphone mobile indique la perte de connexion.
- Voir la notice d'emploi de votre téléphone mobile pour déterminer si l'appel est automatiquement terminé.

Régler le volume d'écoute

- ▶ Pendant une conversation, appuyer sur la touche « Volume » 4 ou 5.

Le volume d'écoute est modifié.

- Le volume d'écoute peut être réglé entre 1 et 8. Le réglage d'usine est 4. Si le volume minimum ou maximum est atteint, vous entendez un bip dans l'oreillette.
- De plus, la fonction Adaptive Intelligence mémorise les réglages préférés de l'utilisateur et règle le volume automatiquement en fonction du bruit ambiant.
- Lorsque vous éteignez l'oreillette, le volume sonore réglé est mémorisé.

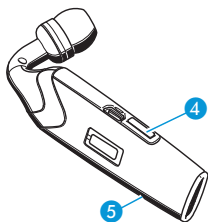

Régler le volume de la sonnerie

- ▶ Pendant que l'oreillette est en mode veille (pas d'appel en cours), appuyer sur la touche « Volume » 4 ou 5.

Le volume de la sonnerie est modifié. La sonnerie est reproduite une fois avec le réglage de volume actuel. Puis le réglage de volume est mémorisé.

- Le volume de la sonnerie peut être réglé entre 1 et 8. Le réglage d'usine est 4.

Couper/réactiver le micro de l'oreillette

Pour couper le micro de l'oreillette :

- ▶ Pendant une conversation, appuyer sur la touche « Décrocher/Raccrocher » 7 et la maintenir enfoncée jusqu'à ce que vous entendiez un bip dans l'oreillette. Le micro est coupé et vous entendez un bip toutes les 5 secondes.

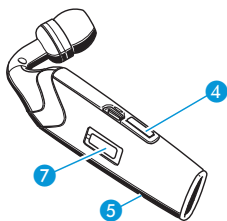

Pour réactiver le micro de l'oreillette:

- ▶ Appuyer sur la touche « Décrocher/Raccrocher » 7 ou sur une des deux touches « Volume » 4 ou 5. Les bips s'arrêtent et le micro fonctionne comme d'habitude.

Rétablir les réglages d'usine

Vous pouvez rétablir les réglages d'usine suivants :

- volume d'écoute
- volume de la sonnerie
- appairage
- ▶ Mettre l'oreillette en mode « appairage » comme décrit dans la section « Appairer l'oreillette avec téléphones mobiles ou d'autres appareils Bluetooth » à la page 13.

- ▶ Appuyer simultanément sur les touches « Volume » 4 et 5 et les maintenir enfoncée jusqu'à ce que la LED 8 arrête brièvement de clignoter.

Puis la LED 8 clignote alternativement en rouge et en bleu, indiquant que l'oreillette est en mode « appairage ». Avant l'utilisation, l'oreillette doit être appairée de nouveau.

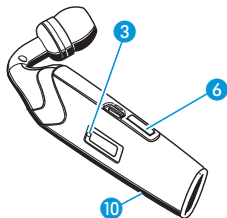

Maintenance et entretien

Si vous n'utilisez pas l'oreillette pendant une longue période :

- ▶ Eteindre l'oreillette.
- ▶ Stocker l'oreillette à un endroit sec et exempt de poussière.
- ▶ Charger la batterie au moins une fois tous les six mois.

Pour nettoyer l'oreillette :

- ▶ Utiliser exclusivement un chiffon sec. Ne pas utiliser de liquides, de solvants ou de détergents.

Accessoires

- 502564 FLX 70 jeu d'accessoires
(Crochet d'oreille, lanière, crochet de lanière et embouts intra-auriculaires)
- 502309 Câble de recharge USB
- 502310 Bloc secteur, version EU
- 502311 Bloc secteur, version UK
- 502312 Bloc secteur, version US
- 502313 Chargeur pour voiture

Caractéristiques techniques

Système de microphone directionnel

Type de micro : microphone statique

Sensibilité : -45 dBV à 94 dB SPL, 1 kHz

Ecouteur

Type d'écouteur : dynamique – aimant néodyme

Niveau de
sortie max. : 110 dB SPL

Généralités

Dimensions : 52 mm x 20 mm x 31 mm (L x H x P)

Poids : 10 g (13g avec crochet d'oreille)

Bloc secteur : entrée 100–240 V AC, sortie 5 V DC, 150 mA

Chargeur pour
voiture
(accessoire) : entrée 12–24 V DC, sortie 5 V DC, 150 mA

Déclarations du fabricant

Conditions de garantie

La période de garantie pour ce produit Sennheiser Communications est de 24 mois – et pour la batterie de 6 mois – à compter de la date d'achat. Sont exclues, les batteries rechargeables ou jetables livrées avec le produit. En raison de leurs caractéristiques ces produits ont une durée de vie plus courte liée principalement à la fréquence d'utilisation.

La période de garantie commence à la date de d'achat. Pour cette raison, nous vous recommandons de conserver votre facture comme preuve d'achat. Sans cette preuve – qui est vérifiée par le partenaire SAV de Sennheiser Communications – aucune prise en compte de la garantie ne pourra être retenue.

La garantie comprend, gratuitement, la remise en état de fonctionnement du matériel par la réparation ou le remplacement des pièces défectueuses ou dans le cas où la réparation n'est pas possible, par échange du matériel. L'utilisation inadéquate (mauvaise utilisation, dégâts mécaniques, tension électrique incorrecte), sont exclus de la garantie. La garantie est invalidée en cas d'intervention par des personnes non-autorisées ou des stations de réparation non agréées.

Pour faire jouer la garantie, retournez l'appareil et ses accessoires, accompagnés de la facture d'achat, à votre distributeur agréé. Pour éviter des dégâts durant le transport il est recommandé d'utiliser l'emballage d'origine. Votre droit légal de recours contre le vendeur n'est pas limité par cette garantie.

La garantie peut être revendiquée dans tous les pays à l'extérieur des Etats-Unis à condition qu'aucune loi nationale n'en invalide les termes.

Déclaration de conformité pour la CEE

CE Cet appareil est conforme aux exigences essentielles et aux autres dispositions pertinentes des Directives 1999/5/EC, 89/336/EC et 73/23/EC.

Avant d'utiliser l'appareil, veuillez observer les dispositions légales en vigueur dans votre pays.

Voir aussi www.sennheisercommunications.com/doc.

Déclarations FCC

Cet équipement a été testé et trouvé conforme aux limites définies pour un dispositif numérique de classe B, dans le cadre de la Partie 15 des réglementations de la FCC. Ces limites sont conçues pour offrir une protection raisonnable contre les interférences nocives pour une installation résidentielle. Cet équipement produit, utilise et peut émettre une énergie haute fréquence et, s'il n'est pas installé et utilisé conformément aux instructions, provoquer des

interférences gênantes pour les communications radio. Des risques d'interférences ne peuvent toutefois pas être totalement exclus dans certaines installations. Dans le cas d'interférences gênantes pour la réception des émissions de radio ou télédiffusées (il suffit, pour le constater, d'allumer et d'éteindre l'équipement), l'utilisateur est invité à prendre l'une des mesures suivantes pour les éliminer :

- Réorienter ou déplacer l'antenne réceptrice.
- Eloigner l'équipement du récepteur.
- Brancher l'équipement sur une prise ou un circuit différent de celui du récepteur.
- Consulter un revendeur ou un technicien de radio ou télévision expérimenté.

Cet appareil est conforme à la Partie 15 des réglementations de la FCC et avec la norme RSS-210 de l'Industrie Canadienne.

Son utilisation est soumise aux deux conditions suivantes :

- (1) il ne doit pas provoquer d'interférences gênantes et
- (2) il doit tolérer les interférences reçues, y compris celles susceptibles d'en perturber le fonctionnement.

Cet appareil numérique de la classe [*] est conforme à la norme NMB-003 du Canada.

Accus ou piles



Les accus ou piles fournis peuvent être recyclés. Jetez les accus usagés dans un conteneur de recyclage ou ramenez-les à votre revendeur. Afin de protéger l'environnement, déposez uniquement des accus ou piles complètement déchargés.

Déclaration WEEE



Notre produit Sennheiser a été conçu et fabriqué avec des matériaux et composants de haute qualité, susceptibles d'être recyclés et réutilisés. Ce symbole signifie que les appareils électriques et électroniques, lorsqu'ils sont arrivés en fin de vie, doivent être éliminés séparément des ordures ménagères.

Veillez rapporter cet appareil à la déchetterie communale ou à un centre de recyclage. Vous contribuez ainsi à la préservation de l'environnement.

Indice

Indice.....	1
Informazioni importanti per la sicurezza	2
Caratteristiche di FLX 70	6
La dotazione comprende.....	6
Elementi operativi.....	7
Panoramica dei pulsanti.....	8
Guida di avvio rapido.....	9
Configurazione di FLX 70	11
Caricamento della batteria nella cuffia	11
Accensione/spengimento della cuffia	12
Accoppiamento della cuffia con telefoni cellulari o altri dispositivi Bluetooth	13
Indossare la cuffia	15
Funzionamento di FLX 70	17
Esecuzione di una chiamata con FLX 70	17
Modifica del volume dell'altoparlante	20
Modifica del volume della suoneria	20
Attivazione/disattivazione del silenziamento del microfono della cuffia	21
Ripristinare le impostazioni di fabbrica	21
Cura e manutenzione.....	22
Accessori.....	22
Specifiche	23
Dichiarazioni del costruttore	24

Questo prodotto è stato progettato per garantire un funzionamento affidabile per molti anni. Oltre mezzo secolo di esperienza accumulata nella progettazione e nella produzione di apparecchiature elettroacustiche di alta qualità ha fatto di Sennheiser un'azienda leader del settore a livello mondiale. Vi invitiamo a dedicare un po' del vostro tempo per leggere con attenzione le presenti istruzioni affinché possiate sfruttare al meglio e rapidamente i vantaggi del vostro nuovo prodotto Sennheiser.

Informazioni importanti per la sicurezza



FLX 70 è stato costruito rispettando le normative di sicurezza comunemente accettate e in base alle tecnologie più avanzate. Se le istruzioni di sicurezza indicate nel presente manuale non vengono rispettate, tuttavia, sussiste il rischio di danneggiamento dell'apparecchio.

- Leggere tutte le istruzioni.
- Seguirle attentamente.
- Conservare le istruzioni in un luogo a cui tutti gli utenti possono accedere in qualsiasi momento.
- Quando si cede FLX 70 a terzi, includere sempre le istruzioni per l'uso.

Uso previsto

FLX 70 è un accessorio per telefoni cellulari o dispositivi abilitati Bluetooth dotati di profilo "vivavoce" o di profilo "cuffia" che consentono una comunicazione wireless tramite Bluetooth in ambienti asciutti.

Si considera uso improprio quando FLX 70

- viene impiegato per applicazioni non indicate in queste istruzioni,
- viene impiegato in condizioni di funzionamento diverse da quelle descritte nelle presenti istruzioni.

Per evitare lesioni all'apparato uditivo

- Impostare il volume a un valore basso prima di inserire la cuffia!
- Non utilizzare la cuffia per lunghi periodi di tempo con il volume impostato a un valore alto!

Per evitare lesioni ai meati acustici e al timpano:

- Posizionare sulla cuffia una capsula auricolare adeguata (S, M o L). Non inserire mai la cuffia senza le imbottiture!
- Inserire e rimuovere sempre la cuffia lentamente e con attenzione dal meato acustico! Non inserire la cuffia troppo interna nell'orecchio!
- Mantenere sempre la cuffia asciutta.

Per evitare infortuni

- Non utilizzare la cuffia in ambienti nei quali è necessario prestare particolare attenzione (es. sulle strade o durante lo svolgimento di lavori manuali).

Istruzioni generali

- Non smontare o modificare i componenti di FLX 70.
- Tenere fuori dalla portata dei bambini.
- La batteria ricaricabile integrata utilizzata in modo errato potrebbe provocare incendi o ustioni chimiche. Pertanto, la batteria non deve essere smontata, riscaldata oltre 40°C (104°F) o bruciata.
- Sennheiser Communications non può essere ritenuta responsabile per danni dovuti a perdita di connessione in seguito a batterie scariche, batterie vecchie o qualora si esca dal raggio di trasmissione.

Prima dell'uso

- Utilizzare FLX 70 esclusivamente in luoghi asciutti e tenerlo lontano da liquidi e piccole parti elettricamente conduttive e dalle rispettive prese di collegamento.
- Non esporre FLX 70 a variazioni estreme di temperatura. Normali temperature d'esercizio sono comprese tra 10 °C (50 °F) e 40 °C (104 °F).
- Conservare la cuffia in un luogo pulito e privo di polvere.

Durante il caricamento

- Non indossare la cuffia durante il caricamento.
- Sennheiser Communications non può essere ritenuta responsabile per danni a dispositivi USB che non corrispondono alle specifiche USB.
- La cuffia deve essere caricata esclusivamente con alimentatore FLX 70 (EU: 502310, UK: 502311, US: 502312), caricabatterie per auto FLX 70 (502313), presa USB di un computer. Non tentare di caricare batterie diverse da quelle fornite con la cuffia FLX 70 con alimentatore FLX 70 o caricabatterie per auto FLX 70.

Durante il funzionamento

- Questo apparecchio genera e utilizza e può irradiare energia a radiofrequenza. Se non viene utilizzato in base alle istruzioni, si possono verificare interferenze dannose alle comunicazioni radio. È possibile, tuttavia, che si verifichino interferenze in particolari installazioni.

Istruzioni di sicurezza delle batterie ricaricabili ai polimeri di litio

FLX 70 è dotato di una batteria ricaricabile integrata ai polimeri di litio. Se utilizzate in modo errato, le batterie ricaricabili possono perdere liquido.

AVVERTENZA!



In casi estremi, le batterie ricaricabili possono

- surriscaldarsi
- prendere fuoco
- esplodere
- provocare fuoriuscita di fumo o gas

Sennheiser Communications non può essere ritenuta responsabile per danni causati da uso improprio.



Non riscaldare le batterie oltre 40 °C (104 °F), ad es. esponendole ai raggi solari o gettandole nel fuoco.



Non esporre all'umidità.



Non cortocircuitare.



Non aprire o disassemblare.



Conservare le unità/batterie ricaricabili in un luogo fresco e asciutto a temperatura ambiente (ca. 20 °C).



Caricare le batterie ricaricabili esclusivamente con carica-batterie consigliati da Sennheiser Communications.



Quando le batterie non vengono utilizzate per periodi prolungati, caricarle a intervalli regolari (ogni sei mesi per circa 1 ora).



Caricare le batterie ricaricabili solo a temperature ambiente comprese tra 10 °C e 40 °C.



Non caricare le batterie ricaricabili se l'unità è difettosa.



Restituire le unità difettose o le unità con batterie ricaricabili difettose al rivenditore specializzato.

Caratteristiche di FLX 70

- Tecnologia FlexFit™ per un adattamento perfetto
- Altoparlante integrato per eliminare i rumori ambientali
- Aggancio all'orecchio flessibile e rimuovibile per un comfort di utilizzo in base alle esigenze individuali
- Può essere indossato indipendentemente a destra o a sinistra
- Protezione ActiveGard™ contro gli shock acustici
- Bluetooth 2.0, eSCO e EDR: compatibile con tutti i dispositivi Bluetooth 1.1, 1.2 e 2.0 che supportano il profilo "vivavoce" o "cuffia"
- Fino a 6 ore di conversazione
- Fino a 240 ore in standby
- Caricamento direttamente tramite USB
- Qualità audio superiore Sennheiser
- Estremamente leggero e comodo da indossare (13 grammi)

La dotazione comprende

- 1 Cuffia Bluetooth FLX 70 con batteria ricaricabile integrata ai polimeri di litio
- 2 Capsule auricolari aggiuntive, dimensioni M e L (la S è già installata)
- 1 Aggancio all'orecchio
- 1 Alimentatore FLX 70
- 1 Cavo di carica USB
- 1 Cordoncino
- 1 Fermaglio per cordoncino
- 1 Manuale di istruzioni

Elementi operativi

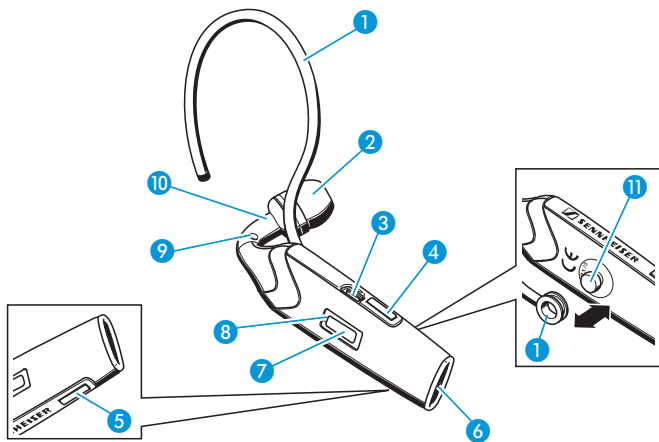

1 aggancio all'orecchio
(rimuovibile, deformabile)

2 capsula auricolare
(sostituibile)

3 Presa dell'alimentatore

4 pulsante Alza volume

5 pulsante Abbassa volume

6 microfono

7 pulsante di aggancio

8 LED

9 anello di rinforzo per cordoncino

10 punto di aggancio per fermaglio
del cordoncino

11 anello di aggancio all'orecchio

Panoramica dei pulsanti

Pulsante	Funzione	Pagina
pulsante di aggancio 7	• per accendere e spegnere la cuffia	12
	• per avviare la modalità di accoppiamento	13
	• per rispondere a una chiamata in entrata	17
	• per effettuare una chiamata	18
	• per rifiutare una chiamata in entrata	18
	• per ripetere il numero	18
	• per utilizzare la composizione vocale	18
	• per terminare una chiamata	19
	• per trasferire una chiamata dal telefono cellulare alla cuffia	19
	• per attivare/disattivare il silenziamento	21
pulsante Alza volume 4	• per alzare il volume dell'altoparlante	20
	• per alzare il volume della suoneria	20
	• per disattivare il silenziamento del microfono	21
	• per rispondere a una chiamata in entrata	17
pulsante Abbassa volume 5	• per abbassare il volume dell'altoparlante	20
	• per abbassare il volume della suoneria	20
	• per disattivare il silenziamento del microfono	21
	• per rispondere a una chiamata in entrata	17

Guida di avvio rapido

- ▶ Per prima cosa caricare la cuffia.
Al primo caricamento lasciare la batteria sotto carica per 3 ore. In seguito, 2½ ore saranno sufficienti per caricare completamente la batteria. Per i dettagli vedere pagina 11.

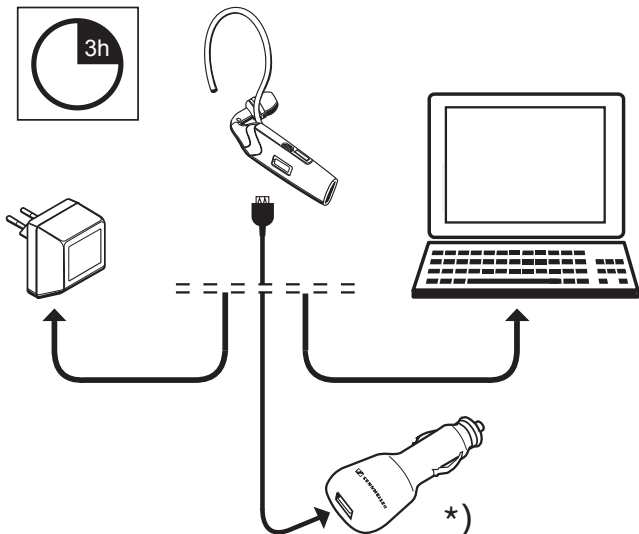

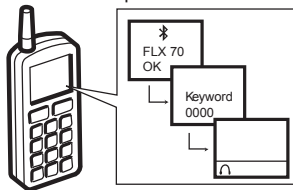

*) Il caricabatterie per auto è disponibile come accessorio (vedere pagina 22).

- ▶ Quindi accendere la cuffia (per i dettagli vedere pagina 12) e accoppiarla al proprio telefono cellulare. Per dettagli e informazioni sull'accoppiamento a un altro dispositivo Bluetooth vedere pagina 13.

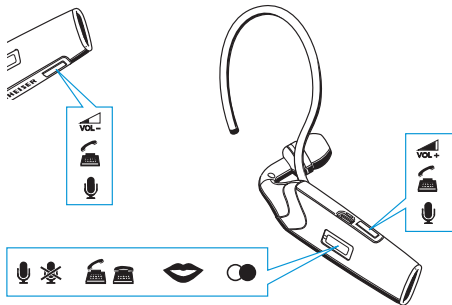

- ▶ Indossare la cuffia sull'orecchio.





 Attivazione/disattivazione del silenziamento (pag. 21)

 conclusione di una chiamata (pag. 19)

 ripetizione (pag. 18)

 risposta a una chiamata (pag. 17)

 composizione vocale (pag. 18)

 volume (pag. 20)

Configurazione di FLX 70

Caricamento della batteria nella cuffia

Se si effettua il caricamento per la prima volta, lasciare la batteria sotto carica per almeno 3 ore senza interruzioni. In seguito, 2½ ore saranno sufficienti per caricare completamente la batteria. Non è possibile utilizzare la cuffia durante il processo di carica.

Per caricare la batteria nella cuffia:

- ▶ Togliere la cuffia e spegnerla (vedere pagina 12).
- ▶ Collegare il cavo di carica USB alla presa di alimentazione ③.
- ▶ Collegare il connettore USB del cavo di carica USB alla:
 - presa USB dell'alimentatore FLX 70
 - oppure alla presa USB di un computer
 - o alla presa USB del caricabatterie per auto FLX 70 (disponibile come accessorio)
- ▶ Collegare l'alimentatore oppure il caricabatterie per auto a un'uscita di corrente adeguata.
Se la batteria è completamente scarica, all'inizio del caricamento il LED ⑧ lampeggia in rosso. Durante il caricamento, il LED ⑧ si illumina in rosso. Quando il caricamento è completo, il LED ⑧ si illumina in blu.

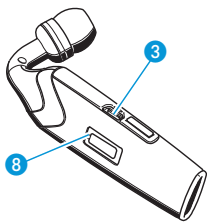

La cuffia non può essere caricata quando è in corso una chiamata. Una batteria completamente carica fornisce un tempo di conversazione fino a 6 ore o un tempo di standby fino a 240 ore. Quando la batteria è quasi scarica:

- Il LED **8** si illumina in rosso.
- La cuffia emette tre bip per 3 volte con un intervallo di 15 secondi e, quindi, con un intervallo di 2 minuti.
- Significa che rimane a disposizione un tempo di conversazione inferiore a 10 minuti.

Accensione/spegnimento della cuffia

- ▶ Premere il pulsante di aggancio **7** per più di 3 sec. finché il LED **8** non si illumina in blu.

La cuffia è accesa.

- Se la cuffia è già accoppiata al telefono cellulare. La cuffia è pronta all'uso.
- Se la cuffia non è ancora accoppiata al telefono cellulare, effettuare l'accoppiamento come descritto in "Accoppiamento della cuffia con telefoni cellulari o altri dispositivi Bluetooth" a pagina 13.
- Se la cuffia è già accoppiata a un telefono cellulare e se quest'ultimo ha una chiamata in entrata, è possibile rispondere immediatamente alla chiamata premendo una volta il pulsante di aggancio **7**.

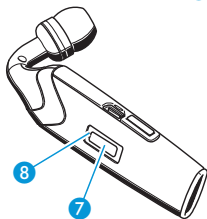

Per spegnere la cuffia:

- ▶ Premere il pulsante di aggancio **7** per più di 3 sec. finché il LED **8** non si illumina in rosso e quindi si spegne.

Tutte le impostazioni vengono salvate. La batteria dura più a lungo se la cuffia viene spenta quando non la si utilizza.

Accoppiamento della cuffia con telefoni cellulari o altri dispositivi Bluetooth

Accoppiamento a un telefono cellulare

Per poter utilizzare la cuffia è necessario accoppiarla dapprima al proprio telefono cellulare o a un dispositivo Bluetooth simile con profilo vivavoce o profilo cuffia. Una volta accoppiata la cuffia al cellulare, la cuffia risulta automaticamente collegata ogni volta che il cellulare e la cuffia si rilevano a vicenda.

- ▶ Accertarsi che la cuffia sia accesa e che venga collocata accanto al telefono cellulare.
 - Se la cuffia non è stata ancora accoppiata a un telefono cellulare, la cuffia stessa avvia automaticamente la modalità di accoppiamento.
 - Se la cuffia è stata in precedenza accoppiata a un telefono cellulare, è necessario attivare manualmente la modalità di accoppiamento spegnendo la cuffia e quindi riaccendendola e tenendo il pulsante di aggancio **7** premuto per 6 secondi.
 - Non appena la cuffia si trova in modalità di accoppiamento, il LED **8** lampeggia alternativamente in rosso e in blu.
- ▶ Avviare la ricerca di dispositivi Bluetooth sul proprio telefono cellulare (vedere il manuale del telefono cellulare) e seguire le istruzioni visualizzate sul display del telefono cellulare.
- ▶ Quando il telefono cellulare ha rilevato la cuffia, selezionare "FLX 70".

Dopo che la connessione Bluetooth è riuscita, la cuffia viene identificata come "FLX 70" sul display del telefono cellulare.

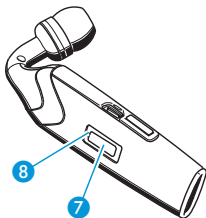

- ▶ Quando il telefono cellulare richiede una parola chiave, immettere quattro zeri (0000).

Se l'accoppiamento è riuscito, il LED 8 smette di lampeggiare.

Una volta completata la procedura di accoppiamento, il telefono cellulare sarà in grado di trasferire in cuffia l'audio della chiamata – automaticamente oppure manualmente (consultare il manuale del telefono cellulare per sapere se l'audio della chiamata viene trasferito automaticamente oppure manualmente). Se l'accoppiamento è riuscito la maggior parte dei telefoni cellulari mostra sul display il simbolo della cuffia.

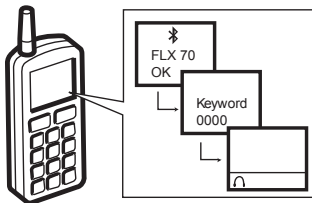

Accoppiamento ad altri dispositivi Bluetooth

Se si desidera accoppiare la cuffia ad altri dispositivi Bluetooth, consultare il manuale del dispositivo Bluetooth.

Accoppiamento a più telefoni cellulari

Se si desidera accoppiare la cuffia a un secondo telefono cellulare, occorre dapprima scollegare il primo telefono cellulare (consultare il manuale del primo telefono cellulare). La cuffia è in grado di memorizzare fino a quattro profili di accoppiamento. Non appena si accende la cuffia, quest'ultima tenta la connessione all'ultimo telefono cellulare al quale era collegata. Se il telefono cellulare non viene rilevato dalla cuffia, è possibile connetterlo manualmente a uno degli altri tre telefoni cellulari (consultare il manuale del rispettivo telefono cellulare).

Indossare la cuffia

AVVERTENZA!



Pericolo di lesioni!

Se la cuffia viene inserita senza capsula auricolare, il meato acustico può subire lesioni!

- ▶ Non inserire mai la cuffia senza capsula auricolare!

È possibile indossare la cuffia

- con il cordoncino, con l'aggancio all'orecchio ❶ o entrambi
- sull'orecchio destro o sinistro

Fissaggio del cordoncino

Utilizzare il cordoncino per evitare che la cuffia cada, in particolare quando non si usa l'aggancio all'orecchio ❶! Per fissare permanentemente il cordoncino:

- ▶ Inserire il piccolo cappio del cordoncino nell'anello di rinforzo ❹.
- ▶ Inserire il cordoncino nel piccolo cappio.
- ▶ Tirare il cordoncino stringendolo.

Per fissare temporaneamente il cordoncino:

- ▶ Agganciare il fermaglio per il cordoncino nell'apposito punto di aggancio ❷.

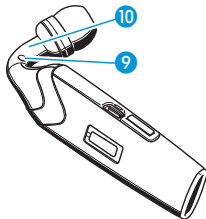

Sostituzione della capsula auricolare

Nel caso in cui la capsula auricolare preinstallata (dimensione S) non sia adatta all'orecchio:

- ▶ Staccare la capsula auricolare dalla cuffia e sostituirla con la dimensione più grande o più piccola in dotazione.



Montaggio e sistemazione dell'aggancio all'orecchio

Tenere presente che l'aggancio all'orecchio ① deve essere ruotato quando si passa dall'orecchio sinistro a quello destro o viceversa.

- ▶ Fissare l'aggancio all'orecchio ① sull'apposito anello di aggancio ⑪, in modo che l'aggancio all'orecchio possa essere ruotato e inclinato garantendo il massimo comfort sull'orecchio.

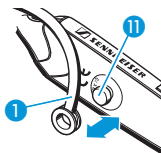

Utilizzo e regolazione

- ▶ Accendere la cuffia. Il LED ⑧ lampeggia 3x in blu.
- ▶ Indossare la cuffia in modo che la capsula auricolare si inserisca nel meato acustico come mostrato a destra.
- ▶ Piegare l'aggancio all'orecchio deformabile ① finché non si adatta perfettamente all'orecchio.



Funzionamento di FLX 70

Esecuzione di una chiamata con FLX 70

Rispondere a una chiamata in entrata

- ▶ Assicurarsi che la cuffia sia accoppiata al telefono cellulare (vedere "Accoppiamento della cuffia con telefoni cellulari o altri dispositivi Bluetooth" a pagina 13).

Quando si riceve una chiamata, una suoneria risuona nell'altoparlante e il LED **8** lampeggia velocemente in blu. Per rispondere alla chiamata se la cuffia è già accesa:

- ▶ Premere il pulsante di aggancio **7** o uno dei pulsanti del volume **4** o **5**. Nell'altoparlante si sente un bip.
- ▶ Iniziare a parlare.

Per rispondere alla chiamata se la cuffia non è già accesa:

- ▶ Premere il pulsante di aggancio **7** per più di 3 sec. La cuffia si accende rispondendo così automaticamente alla chiamata senza fare nient'altro; tuttavia, si può avere un ritardo a seconda del tipo di telefono cellulare utilizzato.
- ▶ Indossare la cuffia sull'orecchio.
- ▶ Iniziare a parlare.

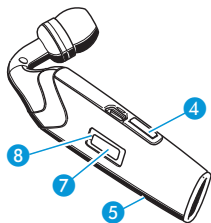

Rifiutare una chiamata in entrata

- ▶ Premere e tenere premuto il pulsante di aggancio **7** mentre il telefono cellulare suona fino a sentire un bip nell'altoparlante. La suoneria si arresta. A seconda delle impostazioni del telefono cellulare, la chiamata viene rifiutata o trasferita a una casella vocale.

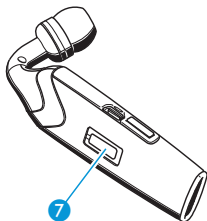

Effettuare una chiamata

- ▶ Comporre come sempre il numero sul proprio telefono cellulare. Se il telefono cellulare trasferisce automaticamente l'audio della chiamata alla cuffia, si sente un bip nell'altoparlante. Se il telefono cellulare non trasferisce automaticamente l'audio della chiamata alla cuffia, occorre premere il pulsante sul telefono cellulare che consente di trasferire manualmente l'audio della chiamata alla cuffia.
- ▶ Iniziare a parlare.

Ripetizione

- ▶ Premere e tenere premuto il pulsante di aggancio **7** per 1,5 secondi. Nell'altoparlante si sente un bip. Il telefono cellulare ripete automaticamente l'ultimo numero composto.

Composizione vocale

La funzione di composizione vocale deve essere supportata dal telefono cellulare e attivato.

- ▶ Premere il pulsante di aggancio **7**.

- ▶ Viene emesso un segnale acustico di conferma: pronunciare il nome dell'interlocutore.
Il telefono cellulare compone automaticamente il numero corrispondente.

Concludere una chiamata

- ▶ Premere il pulsante di aggancio **7** o utilizzare il telefono cellulare per concludere la chiamata.
Nell'altoparlante si sente un bip. La chiamata viene conclusa.

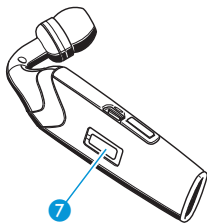

Per trasferire una chiamata in corso dal telefono cellulare alla cuffia

- ▶ Premere il pulsante di aggancio **7**.
Nell'altoparlante si sente un bip. L'audio della chiamata è trasferito alla cuffia.

Per trasferire una chiamata dalla cuffia al telefono cellulare

- ▶ Consultare il manuale del proprio telefono cellulare per sapere come trasferire l'audio di una chiamata dalla cuffia al telefono cellulare.

Se si esce dal raggio di trasmissione

Se la cuffia esce dal raggio di trasmissione del telefono cellulare durante una chiamata:

- La qualità audio si riduce prima dell'interruzione definitiva del collegamento.
- Nella cuffia si sente un bip quando la connessione viene persa.
- Il telefono cellulare visualizza la perdita della connessione.
- Consultare il manuale del proprio telefono cellulare per sapere se quest'ultimo conclude o meno la chiamata automaticamente.

Modifica del volume dell'altoparlante

- ▶ Premere il pulsante del volume 4 o 5 durante una chiamata.

Il volume dell'altoparlante viene modificato di un livello.

- Il volume dell'altoparlante può essere regolato su 8 livelli. L'impostazione di fabbrica è il livello 4. Quando si raggiunge il volume minimo o massimo, nell'altoparlante si sente un bip.
- Inoltre, l'intelligenza adattiva "apprende" le impostazioni preferite dell'utente e regola il volume automaticamente.
- Spegnendo la cuffia, l'impostazione del volume corrente viene salvata.

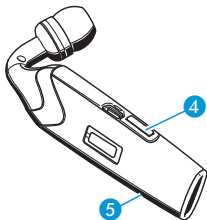

Modifica del volume della suoneria

- ▶ Premere il pulsante del volume 4 o 5 mentre la cuffia è in modalità standby (nessuna chiamata attiva).

Il volume della suoneria viene modificato di un livello. La suoneria suona una volta al volume impostato. Il volume selezionato viene memorizzato.

Il volume della suoneria può essere regolato su 8 livelli. L'impostazione di fabbrica è il livello 4.

Attivazione/disattivazione del silenziamento del microfono della cuffia

Per attivare il silenziamento del microfono della cuffia:

- ▶ Premere e tenere premuto il pulsante di aggancio **7** durante una conversazione fino a udire un bip nell'altoparlante. Il microfono viene silenziato. Nell'altoparlante viene emesso un segnale acustico ogni 5 secondi.

Per disattivare il silenziamento del microfono della cuffia:

- ▶ Premere il pulsante di aggancio **7** o uno dei pulsanti del volume **4** o **5**. L'emissione di segnali acustici si arresta. Il microfono funziona come sempre.

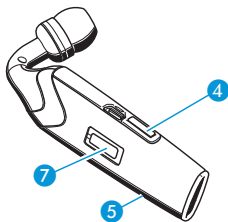

Ripristinare le impostazioni di fabbrica

È possibile ripristinare le seguenti impostazioni alle impostazioni di fabbrica:

- volume dell'altoparlante
- volume della suoneria
- accoppiamento
- ▶ Portare la cuffia in modalità di accoppiamento come descritto in "Accoppiamento della cuffia con telefoni cellulari o altri dispositivi Bluetooth" a pagina 13.
- ▶ Tenere premuti entrambi i pulsanti del volume **4** e **5** quando la cuffia è in mo-

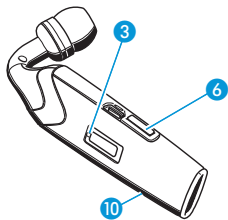

dalità di accoppiamento fino a quando il LED 8 smette brevemente di lampeggiare.

Successivamente, il LED 8 lampeggia alternativamente in rosso e blu per indicare che la cuffia si trova in modalità di accoppiamento. L'accoppiamento della cuffia deve essere nuovamente effettuato prima dell'uso.

Cura e manutenzione

Se si prevede di non utilizzare la cuffia per un periodo di tempo prolungato:

- ▶ Spegnere la cuffia.
- ▶ Conservare la cuffia in un luogo fresco e asciutto.
- ▶ Caricare la batteria ricaricabile almeno una volta ogni sei mesi.

Pulizia della cuffia:

- ▶ Pulire esclusivamente con un panno asciutto. Non utilizzare liquidi, solventi o detergenti.

Accessori

- 502564 FLX 70 accessori (aggancio all'orecchio, cordoncino, fermaglio e capsule auricolare)
- 502309 Cavo di carica USB
- 502310 Alimentatore versione EU
- 502311 Alimentatore versione UK
- 502312 Alimentatore versione US
- 502313 Caricabatterie per auto

Specifiche

Microfono direzionale

Tipo di microfono: microfono a elettrete
Sensibilità: -45 dBV a 94 dB SPL, 1 kHz

Unità altoparlante

Tipo di altoparlante: Dinamico – magnete neodimio
Uscita max.: 110 dB SPL

Generale

Dimensioni: 52 mm x 20 mm x 31 mm (largh. x alt. x prof.)
Peso: 10 g (13 g con aggancio all'orecchio installato)
Alimentazione: ingresso 100–240 V AC, uscita 5 V DC, 150 mA
Caricabatterie per auto (accessorio): ingresso 12–24 V DC, uscita 5 V DC, 150 mA

Dichiarazioni del costruttore

Condizioni di garanzia

Questo prodotto Sennheiser Communications è coperto da una garanzia di 24 mesi - 6 mesi per le batterie - dalla data di acquisto. Dalla garanzia sono esclusi i componenti accessori e le batterie ricaricabili o monouso in dotazione con il prodotto; questi prodotti, a causa delle loro caratteristiche, hanno una breve vita utile che dipende principalmente dalla frequenza d'uso individuale.

Il periodo coperto da garanzia decorre dalla data di acquisto originale. Per questo motivo, si raccomanda di conservare lo scontrino come prova d'acquisto. Se si è sprovvisti della prova d'acquisto (controllata dal service partner Sennheiser Communications responsabile), non si riceverà il rimborso delle eventuali riparazioni effettuate.

A seconda della scelta personale effettuata, il servizio di garanzia comprende, senza costi aggiuntivi, la risoluzione di difetti di fabbricazione o materiali mediante la riparazione o la sostituzione di singole parti o dell'intero apparecchio. I guasti dovuti a uso improprio (ad esempio anomalie di funzionamento, danni meccanici, tensione di esercizio), usura e rottura, eventi di forza maggiore e difetti riscontrati al momento dell'acquisto sono esclusi dai reclami di garanzia. La garanzia è nulla se il prodotto viene manipolato da persone o centri di riparazione non autorizzati.

In caso di reclami nelle condizioni della presente garanzia, inviare l'apparecchio, inclusi gli accessori e lo scontrino, al service partner responsabile. Per ridurre al minimo il rischio di danneggiamento durante il trasporto, si raccomanda di utilizzare la confezione originale. La presente garanzia non influisce sui diritti legali dell'utente derivanti dal contratto di acquisto nei confronti del venditore.

I reclami della garanzia possono essere presentati in tutti i paesi al di fuori degli USA, purché le nostre condizioni di garanzia non siano limitate da eventuali leggi locali.

Dichiarazione di conformità CE

CE Questo apparecchio è conforme ai requisiti essenziali e ad altre disposizioni rilevanti della Direttiva 1999/5/CE, 89/336/CE o 73/23/CE.

Prima di mettere in funzione l'apparecchio, osservare le normative vigenti nello specifico paese di utilizzo.

Vedere www.sennheisercommunications.com/doc.

Batterie o batterie ricaricabili



Le batterie fornite in dotazione, comprese le batterie ricaricabili, possono essere riciclate. Smaltirle in appositi contenitori per rifiuti speciali oppure restituirle al rivenditore specializzato. Per la tutela dell'ambiente, smaltire unicamente le batterie esaurite.

Dichiarazione WEEE



Questo prodotto Sennheiser Communications è stato progettato e prodotto con materiali e componenti di elevata qualità, riciclabili e riutilizzabili. Questo simbolo significa che al termine del loro ciclo di vita gli apparecchi elettrici e elettronici devono essere smaltiti separatamente dai rifiuti domestici.

Si prega di smaltire il prodotto presso il punto di raccolta locale o un apposito centro di riciclaggio. In questo modo si contribuisce alla tutela dell'ambiente in cui viviamo.

Índice

Índice.....	1
Instrucciones de seguridad importantes.....	2
Características del FLX 70.....	6
Contenido del paquete.....	6
Elementos de funcionamiento.....	7
Esquema general de los botones.....	8
Guía de configuración rápida.....	9
Configuración del FLX 70.....	11
Carga de la batería en el auricular.....	11
Activación y desactivación del auricular.....	12
Acoplamiento del auricular a teléfonos móviles u otros dispositivos Bluetooth.....	13
Cómo llevar el auricular.....	15
Funcionamiento del FLX 70.....	17
Telefonar con el FLX 70.....	17
Ajustes del volumen del altavoz.....	20
Ajustes del volumen del tono de timbre.....	20
Silencio/sonido del micrófono del auricular.....	21
Restauración de los ajustes de fábrica.....	21
Mantenimiento y cuidado.....	22
Accesorios.....	22
Especificaciones.....	23
Declaraciones del fabricante.....	24

Hemos diseñado este producto para proporcionar un funcionamiento fiable durante muchos años. Más de medio siglo de experiencia en el diseño y la fabricación de equipos electrónico-acústicos de alta calidad ha convertido a Sennheiser en una compañía líder en el sector en todo el mundo. Le rogamos que lea atentamente las presentes instrucciones, ya que deseamos que pueda disfrutar de su nuevo producto Sennheiser rápida y plenamente.

Instrucciones de seguridad importantes



El FLX 70 ha sido fabricado con la tecnología más actual y de acuerdo con las normas de seguridad en vigor. Sin embargo, aún existe riesgo de daños al equipo en caso de no seguir las siguientes instrucciones generales de seguridad.

- Lea estas instrucciones.
- Siga estas instrucciones.
- Mantenga estas instrucciones en un lugar donde estén al alcance de todos los usuarios en cualquier momento.
- Incluya siempre las instrucciones de funcionamiento cuando transmita el FLX 70 a terceras partes.

Uso previsto

El FLX 70 es un accesorio para teléfonos móviles o cualquier dispositivo que tenga Bluetooth con un perfil de “manos libres” o de “auricular” previsto para la comunicación inalámbrica a través de Bluetooth en entornos secos.

Se considera un uso inadecuado cuando el FLX 70 se utiliza

- para cualquier aplicación no mencionada en estas instrucciones,
- en condiciones de funcionamiento que se desvían de las descritas en estas instrucciones.

Para evitar daños en el oído

- Establezca un nivel de volumen bajo antes de colocarse el auricular.
- No utilice el auricular con el volumen alto durante períodos de tiempo prolongados.

Para evitar daños en los canales auditivos y el tímpano:

- Coloque una almohadilla en el auricular (P, M o G). No se ponga nunca el auricular sin almohadillas.
- Proceda siempre lentamente y con cuidado tanto al ponerse como al quitarse el auricular del oído. No meta el auricular demasiado dentro del oído.
- Mantenga siempre seco el auricular.

Para evitar accidentes

- No utilice el auricular en entornos donde se requiera una especial atención por su parte (p.ej. en carretera o al realizar un trabajo manual).

Instrucciones generales

- No desmonte ni modifique nunca los componentes del FLX 70.
- Mantenga el FLX 70 fuera del alcance de los niños.
- La batería recargable integrada puede ocasionar un riesgo de incendio o de quemadura química si no se trata adecuadamente. Por lo tanto, no desmonte, caliente por encima de los 40 °C (104 °F) ni incinere la batería recargable.
- Sennheiser Communications no se hace responsable de los daños que puedan derivarse de la pérdida de conexión a causa de una batería agotada, de una batería vieja o que supere el alcance de transmisión.

Antes de su utilización

- Utilice el FLX 70 sólo en lugares secos y mantenga los líquidos y las piezas pequeñas conductoras de electricidad alejadas del FLX 70 y de sus tomas de conexión.
- No exponga el FLX 70 a temperaturas extremas. Las temperaturas de funcionamiento normales son de 10 °C (50 °F) a 40 °C (104 °F).
- Guarde el auricular en un entorno limpio y sin polvo.

Durante la carga

- No lleve puesto el auricular durante la carga.
- Sennheiser Communications no se hace responsable de los daños en los dispositivos USB que no estén de acuerdo con las especificaciones USB.
- El auricular debe cargarse con la fuente de alimentación del FLX 70 (UE: 502310, RU: 502311, USA: 502312), con el cargador de automóvil del FLX 70 (502313) o con una toma USB de un ordenador. No intente recargar nunca baterías distintas de las del auricular FLX 70 con la fuente de alimentación del FLX 70 o con el cargador de automóvil del FLX 70.

Durante el funcionamiento

- Este equipo genera, utiliza y puede emitir energía de frecuencia de radio y, si no se utiliza de acuerdo con las instrucciones, puede provocar graves interferencias con las comunicaciones por radio. Sin embargo, no se garantiza que no se produzcan interferencias en una instalación concreta.

Instrucciones de seguridad para las baterías recargables de polímero de litio

El FLX 70 cuenta con una batería recargable integrada de polímero de litio. Si se abusa de ellas o se utilizan mal, las baterías recargables pueden debilitarse.

¡ADVERTENCIA!



En casos extremos, las baterías recargables pueden incluso ocasionar

- un peligro de calentamiento
- un peligro de incendio
- un peligro de explosión
- un peligro de humos y gases

Debe entender que Sennheiser Communications no acepta responsabilidad alguna por daños provocados por el abuso o la mala utilización.



No las caliente por encima de 40 °C (104 °F); p.ej. no las exponga a la luz solar ni las ponga en contacto con el fuego.



No las exponga a la humedad.



No las cortocircuite.



No las mutile ni las desmonte.



Guarde las unidades/baterías recargables en un lugar fresco y seco a temperatura ambiente (aprox. 20 °C).



Cargue las baterías recargables sólo con los cargadores Sennheiser Communications adecuados.



Cuando no se utilicen las baterías recargables durante largos periodos de tiempo, cárguelas regularmente (cada seis meses durante 1 hora aprox.).



Cargue las baterías recargables sólo a temperatura ambiente, entre 10 °C y 40 °C.



No cargue la batería recargable si la unidad es obviamente defectuosa.



Devuelva las unidades defectuosas o las unidades con baterías recargables defectuosas a su vendedor especializado.

Características del FLX 70

- Tecnología FlexFit™ para un ajuste perfecto
- Diseño de altavoz cerrado que suprime el ruido ambiente
- Soporte para la oreja flexible y desmontable para mayor confort del usuario
- Diseñado para ser usado tanto en la oreja izquierda como en la derecha
- Protección ActiveGard™ contra choques acústicos
- Bluetooth 2.0, eSCO y EDR: compatible con todos los dispositivos Bluetooth 1.1, 1.2 y 2.0 que admiten el perfil “manos libres” o “auricular”
- Hasta 6 horas de conversación
- Hasta 240 horas en espera
- Carga directa desde USB
- Calidad de audio Sennheiser superior
- Extremadamente ligero y confortable (13 gramos)

Contenido del paquete

- 1 Auricular FLX 70 Bluetooth con batería recargable integrada de polímero de litio
 - 2 Almohadillas adicionales de tamaño M y G (tamaño P ya colocado en el auricular)
 - 1 Soporte
 - 1 Fuente de alimentación FLX 70
 - 1 Cable de carga USB
 - 1 Cordón
 - 1 Pinza del cordón
 - 1 Manual de instrucciones
- 6

Elementos de funcionamiento

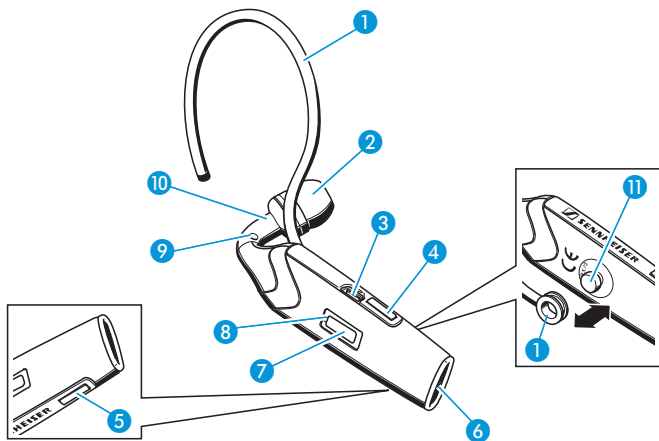

1 soporte
(desmontable, deformable)

2 almohadilla
(intercambiable)

3 toma para fuente de
alimentación

4 botón de subida de volumen

5 botón de bajada de
volumen

6 micrófono

7 botón de conexión

8 LED

9 abertura para cordón

10 punto de unión para pinza de
cordón

11 brazo para montaje de soporte

Esquema general de los botones

Botón	Función	Página
botón de soporte 7	• activar o desactivar el auricular	12
	• introducir el modo acoplamiento	13
	• aceptar llamada entrante	17
	• realizar una llamada	18
	• rechazar una llamada entrante	18
	• rellamada	18
	• marcación por voz	18
	• finalizar una llamada	19
	• transferir una llamada del teléfono móvil al auricular	19
• activar/desactivar silencio	21	
botón de subida del volumen 4	• aumentar el volumen del altavoz	20
	• aumentar el volumen del tono de timbre	20
	• activar la opción de sonido del micrófono	21
	• aceptar llamada entrante	17
botón de bajada del volumen 5	• reducir el volumen del altavoz	20
	• reducir el volumen del tono de timbre	20
	• activar la opción de sonido del micrófono	21
	• aceptar llamada entrante	17

Guía de configuración rápida

- ▶ En primer lugar, cargue el auricular.
Durante la primera carga, deje cargando el auricular durante 3 horas.
En ocasiones posteriores, una media hora es suficiente para cargar por completo la batería. Para más información, vea la página 11.

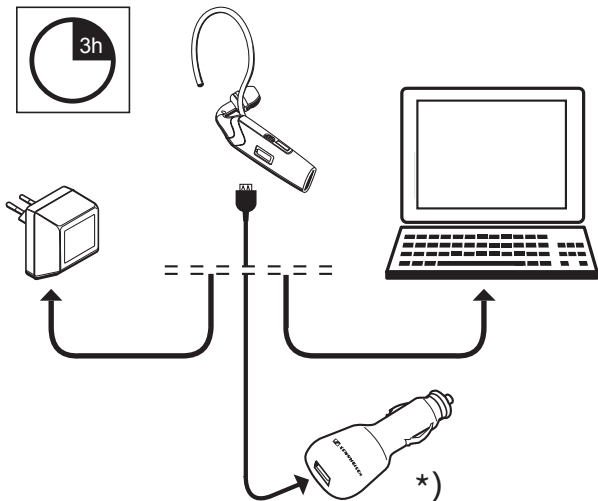

*) El cargador para automóvil se encuentra disponible como accesorio (vea la página 22).

- ▶ A continuación, encienda el auricular (consulte la página 12 para más información) y acóplelo a su teléfono móvil. Para más información sobre cómo acoplar el auricular a otro dispositivo Bluetooth, consulte la página 13.

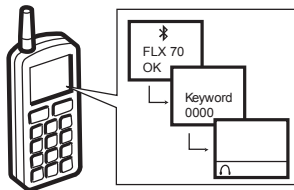

- ▶ Colóquese el auricular en el oído.

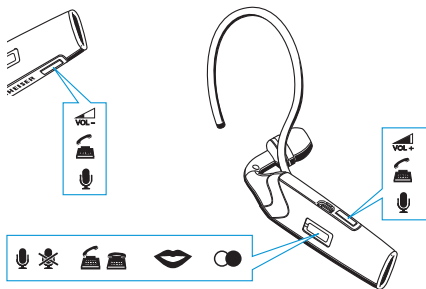

sonido/silencio (p. 21)

finalizar llamadas (p. 19)

rellamada (p. 18)



aceptar llamadas (p. 17)



marcación por voz (p. 18)



volumen (p. 20)

Configuración del FLX 70

Carga de la batería en el auricular

Si es la primera vez que carga la batería, deje que se cargue durante al menos 3 horas ininterrumpidas. En ocasiones posteriores, una media hora es suficiente para cargar por completo la batería. El auricular no puede usarse durante el proceso de carga.

Para cargar la batería en el auricular:

- ▶ Qúitese el auricular y apáguelo (vea la página 12).
- ▶ Conecte el cable de carga USB a la toma del auricular para la fuente de alimentación ③.
- ▶ Conecte el enchufe USB del cable de carga USB:
 - a la toma USB de la fuente de alimentación del FLX 70
 - o bien a una toma USB de un ordenador
 - o bien a la toma USB del cargador de automóvil del FLX 70 (disponible como accesorio)
- ▶ Conecte la fuente de alimentación o el cargador para automóvil a la salida de potencia apropiada.

Si la batería estaba totalmente agotada, el LED ⑧ parpadea en rojo al inicio del proceso de carga. Durante la carga, el LED ⑧ se ilumina en rojo. Cuando se ha completado la carga, el LED ⑧ se ilumina en azul.

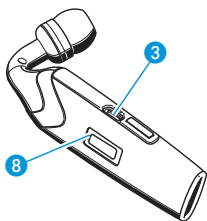

El proceso de carga no puede iniciarse durante una llamada en curso. Una batería totalmente cargada proporciona un tiempo de conversación de 6 horas o un tiempo en espera de hasta 240 horas. Cuando la batería esté a punto de agotarse:

- El LED 8 parpadea en rojo.
- Se escuchan tres señales acústicas en el altavoz con un intervalo de 15 segundos entre ellas, y posteriormente con un intervalo de 2 minutos.
- Quedan menos de diez minutos de conversación.

Activación y desactivación del auricular

- ▶ Pulse el botón 7 del soporte durante más de 3 segundos hasta que el LED 8 se ilumine en azul.

El auricular está activado y en un modo de funcionamiento como seque:

- Si el auricular ya está acoplado a un teléfono móvil, el auricular está listo para ser utilizado.
- Si el el auricular aún no está acoplado con un teléfono móvil, acóplelo tal y como se explica en “Acoplamiento del auricular a teléfonos móviles u otros dispositivos Bluetooth.” en la página 13.
- Si el auricular ya está acoplado con un teléfono móvil y se produce una llamada entrante en el teléfono móvil, la llamada se contesta inmediatamente con sólo pulsar el botón 7 del soporte.

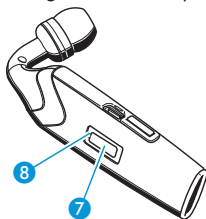

Para desactivar el auricular:

- ▶ Pulse el botón 7 del soporte durante más de 3 segundos hasta que el LED 8 parpadee en rojo y se apague.
Todos los ajustes quedan guardados. La batería durará más si desactiva el auricular cuando no lo esté usando.

Acoplamiento del auricular a teléfonos móviles u otros dispositivos Bluetooth.

Acoplamiento a un teléfono móvil

Para poder utilizar el auricular, primero debe acoplarlo al teléfono móvil o a un dispositivo similar con un perfil de manos libres o de auricular Bluetooth. Una vez se ha acoplado el auricular a un teléfono móvil, se conecta automáticamente cada vez que dicho teléfono móvil y el auricular se detectan mutuamente.

- ▶ Asegúrese de que el auricular está encendido y situado cerca del teléfono móvil.
 - Si todavía no ha acoplado el auricular a un teléfono móvil, el auricular entra en modo de acoplamiento automáticamente.
 - Si ya ha acoplado antes el auricular a otro teléfono móvil, debe entrar en modo de acoplamiento manualmente. Para hacerlo, desactive el auricular y actívelo de nuevo manteniendo pulsado el botón 7 del soporte durante 6 segundos.
 - Cuando el auricular esté en modo de acoplamiento, el LED 8 parpadeará alternadamente en rojo y en azul.
- ▶ En su teléfono móvil, inicie una búsqueda de dispositivos Bluetooth (consulte el manual de su teléfono móvil) y siga las instrucciones que aparezcan en la pantalla de su teléfono móvil.
- ▶ Una vez que el teléfono móvil haya detectado el auricular, seleccione "FLX 70".

Cuando la conexión Bluetooth se establece con éxito, el auricular es identificado como "FLX 70" en la pantalla del teléfono móvil.

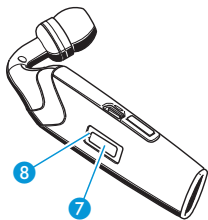

- ▶ Cuando el teléfono móvil le pida una palabra clave, introduzca cuatro ceros (0000).

Si el acoplamiento ha tenido éxito, el LED 8 deje de parpadear.

Una vez acoplado, su teléfono móvil podrá transferir el audio de la llamada al auricular

automática o manualmente (vea en el manual de su teléfono móvil si el audio de la llamada se transfiere de forma automática o manual). La mayoría de los teléfonos móviles muestran un símbolo de auricular en su pantalla si se han acoplado con éxito.

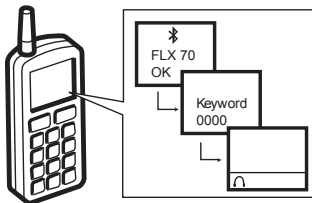

Acoplamiento a otros dispositivos Bluetooth

Si desea acoplar el auricular a otros dispositivos Bluetooth, vea el manual del dispositivo Bluetooth.

Acoplamiento a varios teléfonos móviles

Si desea acoplar el auricular a un segundo teléfono móvil, primero debe desconectarlo del primer teléfono móvil (vea el manual del primer teléfono móvil). El auricular conserva hasta cuatro perfiles de acoplamiento. En cuanto el auricular se activa, trata de conectar con el último teléfono móvil con el cual estaba conectado. Si el auricular no detecta este teléfono móvil, puede conectarlo manualmente con uno de los otros tres teléfonos móviles (vea el manual del teléfono móvil correspondiente).

Cómo llevar el auricular

¡ADVERTENCIA!



¡Peligro de sufrir lesiones personales!

Si se coloca el auricular sin almohadillas, su canal auditivo podría resultar dañado.

- ▶ No se ponga nunca el auricular sin una almohadilla.

Puede llevar el auricular

- con el cordón, con el soporte para oreja 1 o con ambos
- tanto en la oreja izquierda como en la derecha

Fijación del cordón

Utilice el cordón para evitar que el auricular se suelte, sobre todo si no utiliza el soporte para oreja 1. Para fijar el cordón permanentemente:

- ▶ Pase el lazo estrecho del cordón a través de la abertura 9.
- ▶ Tire del cordón a través lazo estrecho.
- ▶ Apriete bien el cordón.

Para fijar el cordón temporalmente:

- ▶ Sujete la pinza del cordón al punto de unión 10.

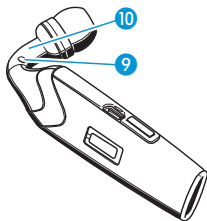

Sustitución de la almohadilla

Si la almohadilla que viene colocada (tamaño S) no se ajusta bien a su oreja:

- ▶ Retire la almohadilla del auricular y sustitúyala por una de las de mayor o menor tamaño que acompañan al producto.



Montaje y adaptación del soporte para la oreja

Recuerde que el soporte para la oreja ① debe girarse al cambiar de la oreja izquierda a la derecha o viceversa.

- ▶ Ajuste el soporte para la oreja ① al brazo para montaje de soporte ⑪, de manera que el soporte pueda girarse e inclinarse para adaptarse cómodamente a su oreja.

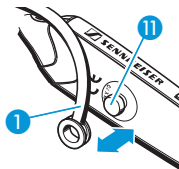

Colocación y ajuste

- ▶ Active el auricular. El LED ⑧ parpadea 3x en azul.
- ▶ Póngase el auricular de manera que la almohadilla encaje en su canal auditivo tal y como se muestra a la derecha.
- ▶ Doble el soporte deformable ① hasta que se ajuste perfectamente a su oreja.



Funcionamiento del FLX 70

Telefonar con el FLX 70

Aceptación de una llamada entrante

- ▶ Compruebe que el auricular esté acoplado a su teléfono móvil (vea “Acoplamiento del auricular a teléfonos móviles u otros dispositivos Bluetooth.” en la página 13).

Cuando recibe una llamada se escucha un tono de llamada en el altavoz y el LED **8** parpadea rápidamente en azul. Para aceptar esa llamada, si el auricular ya está encendido:

- ▶ Pulse el botón **7** del soporte o uno de los botones de ajuste del volumen **4** o **5**.
Se escucha una señal acústica en el altavoz.
- ▶ Empiece a hablar.

Para aceptar la llamada si el auricular no está encendido:

- ▶ Pulse el botón **7** del soporte durante más de 3 segundos.
El auricular está encendido y se responde inmediatamente a la llamada sin necesidad de realizar ninguna otra acción. No obstante, puede producirse cierta demora, dependiendo del tipo de móvil que utilice.
- ▶ Colóquese el auricular en el oído.
- ▶ Empiece a hablar.

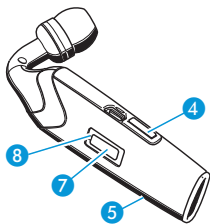

Rechazo de una llamada entrante

- ▶ Pulse y mantenga pulsado el botón **7** del soporte mientras el teléfono móvil está sonando, hasta que se oiga una señal acústica en el altavoz. El tono de timbre cesa. Dependiendo de los ajustes del teléfono móvil, la llamada es rechazada o transferida a un buzón de voz.

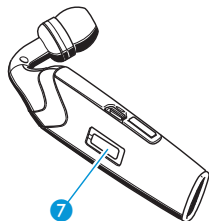

Realización de una llamada

- ▶ Marque el número en su teléfono móvil de la manera habitual. Si su teléfono móvil transfiere automáticamente la llamada de audio al auricular, se oye una señal acústica en el altavoz. Si su teléfono móvil no transfiere automáticamente la llamada de audio al auricular, debe pulsar un botón en su teléfono móvil para transferir manualmente la llamada de audio al auricular.
- ▶ Empiece a hablar.

Rellamada

- ▶ Pulse y mantenga pulsado el botón **7** del soporte durante 1,5 segundos. Se escucha una señal acústica en el altavoz. El teléfono móvil vuelve a marcar automáticamente el último número marcado.

Marcación por voz

La función de marcación por voz debe ser compatible con su teléfono móvil y estar activada.

- ▶ Pulse el botón del **7** del soporte.

- ▶ Tras oír una señal acústica de confirmación, diga el nombre del contacto a llamar.
El teléfono móvil marca automáticamente el número correspondiente.

Finalización de una llamada

- ▶ Pulse el botón **7** del soporte o utilice el teléfono móvil para finalizar la llamada.
Se escucha una señal acústica en el altavoz.
La llamada ha finalizado.

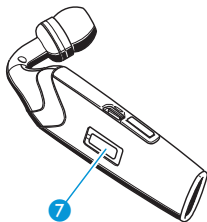

Transferencia de una llamada en curso desde el teléfono móvil al auricular

- ▶ Pulse el botón del **7** del soporte.
Se escucha una señal acústica en el altavoz.
El audio de la llamada es transferido al auricular.

Transferencia de una llamada desde el auricular al teléfono móvil

- ▶ Vea el manual de su teléfono móvil para saber como transferir el audio de la llamada desde el auricular a su teléfono móvil.

Si abandona el alcance de transmisión

Si el auricular sale del área de alcance de transmisión del teléfono móvil durante una llamada:

- La calidad del sonido se deteriora antes que la conexión finalmente se pierda.
- Se escucha una señal acústica en el auricular cuando se pierde la conexión.
- Puede que su teléfono móvil muestre la pérdida de conexión en la pantalla.
- Vea el manual de su teléfono móvil para saber si éste finaliza automáticamente o no la llamada.

Ajustes del volumen del altavoz

- ▶ Pulse el botón de volumen 4 o 5 durante una llamada.

El volumen del altavoz cambiará en un nivel.

- El volumen del altavoz puede ajustarse en ocho niveles. El ajuste de fábrica es 4. Cuando se alcanza el volumen mínimo o máximo, se escucha una señal acústica en el altavoz.
- Además, la inteligencia adaptativa “aprende” los ajustes preferidos del usuario y ajusta el volumen automáticamente.
- Si desactiva el auricular, se guarda la configuración de volumen actual.

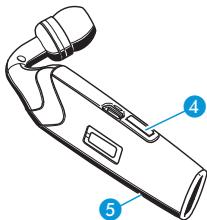

Ajustes del volumen del tono de timbre

- ▶ Pulse el botón de volumen 4 o 5 mientras el auricular está en modo de espera (sin llamada activa).

El volumen del tono de timbre cambiará en un nivel. El tono del timbre se reproduce una vez en el volumen seleccionado. Se guarda el nivel de volumen seleccionado.

- El volumen del tono de timbre puede ajustarse en ocho niveles. El ajuste de fábrica es 4.

Silencio/sonido del micrófono del auricular

Para silenciar el micrófono del auricular:

- ▶ Pulse y mantenga pulsado el botón **7** del soporte durante una llamada hasta que se escuche una señal acústica en el altavoz. El micrófono queda silenciado. Se escucha una señal acústica cada 5 segundos en el altavoz.

Para activar el sonido del micrófono del auricular:

- ▶ Pulse el botón **7** del soporte o bien uno de los botones de ajuste del volumen **4** o **5**.
La señal acústica cesa. El micrófono funciona de la forma habitual.

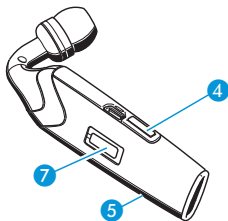

Restauración de los ajustes de fábrica

Es posible restaurar los ajustes siguientes a su configuración de fábrica:

- volumen del altavoz
- volumen del tono de timbre
- acoplamiento
- ▶ Ajuste el auricular en modo de acoplamiento tal y como se describe en "Acoplamiento del auricular a teléfonos móviles u otros dispositivos Bluetooth." en la página 13.
- ▶ Mantenga pulsados los dos botones de volumen **4** y **5** mientras el auricular se

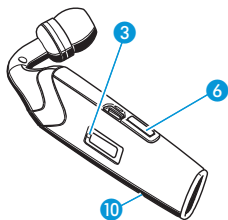

encuentra en modo de acoplamiento, hasta que el LED 8 deje de parpadear durante unos instantes.

A continuación, LED 8 parpadea alternativamente en rojo y en azul para indicar que el auricular se encuentra en modo de acoplamiento. El auricular debe acoplarse de nuevo antes de la utilización.

Mantenimiento y cuidado

Si no quiere utilizar el auricular durante un período más largo:

- ▶ Desactive el auricular.
- ▶ Guarde el auricular en un entorno limpio y seco.
- ▶ Cargue la batería recargable al menos una vez cada seis meses.

Para limpiar el auricular:

- ▶ Límpielo sólo con un paño seco. No utilice líquidos, disolventes ni productos de limpieza.

Accesorios

- 502564 FLX 70 accesorios (soporte, cordón, pinza y almohadillas)
- 502309 Cable de carga USB
- 502310 Fuente de alimentación versión UE
- 502310 Fuente de alimentación versión RU
- 502310 Fuente de alimentación versión USA
- 502313 Cargador para automóvil

Especificaciones

Sistema de micrófono direccional

Tipo de micrófono: micrófono electret
Sensibilidad: -45 dBV a 94 dB SPL, 1 kHz

Unidad de altavoz

Tipo de altavoz: dinámico – imán de neodimio
Salida máx.: 110 dB SPL

Generalidades

Dimensiones: 52 mm x 20 mm x 31 mm
(anchura x altura x profundidad)
Peso: 10 g (13 g con el soporte para oreja montado)
Fuente de alimentación: entrada 100–240 V CA, salida 5 V CC, 150 mA
Cargador para automóvil (accesorio): entrada 12–24 V CC, salida 5 V CC, 150 mA

Declaraciones del fabricante

Normativa de la garantía

El periodo de garantía para este producto de Sennheiser Communications es de 24 meses, 6 meses en el caso de la batería, a partir de la fecha de compra. Se excluyen los elementos accesorios, las baterías recargables o de un sólo uso que se entregan con el producto; debido a sus características, estos productos tienen una vida útil más corta que depende principalmente de su frecuencia de uso individual.

El período de garantía empieza el día de la compra original. Por este motivo, recomendamos guardar el recibo de compra como prueba de compra. Sin esta prueba (que es verificada por el socio de servicio de Sennheiser Communications responsable) no se le devolverá el dinero por ninguna reparación que se deba realizar.

En función de su elección, la garantía de compra incluye, libre de cargos, la eliminación de defectos de fabricación y materiales o la sustitución de piezas individuales o del dispositivo entero. El uso inapropiado (p. ej. fallos de funcionamiento, daños mecánicos, voltaje de funcionamiento incorrecto), desgaste, fuerza mayor y defectos que se conocían en el momento de la compra están excluidos de la reclamación de garantía. La garantía quedará anulada si el producto es manipulado por personas o talleres de reparación no autorizados.

En caso de reclamación bajo las condiciones de esta garantía, envíe el dispositivo, incluidos los accesorios y el recibo de compra, al socio de servicio responsable. Para minimizar el riesgo de daño en el transporte, le recomendamos utilizar el envoltorio original. Sus derechos legales en relación con el vendedor, derivados del contrato de compra, no se ven afectados por esta garantía.

Esta garantía puede reclamarse en todos los países fuera de los EE.UU. siempre que no haya leyes nacionales que limiten las condiciones de la garantía.

Declaración de conformidad CE

CE Este equipamiento cumple con los requisitos esenciales y otras disposiciones relevantes de las Directivas 1999/5/EC, 89/336/EC o 73/23/EC.

Antes de poner en marcha el dispositivo, consulte la normativa concreta de su país al respecto.

Vea www.sennheisercommunications.com/doc.

Pilas o baterías recargables



Las pilas o baterías recargables proporcionadas se pueden reciclar. Deséchelas como residuos especiales o devuélvalas a su vendedor especializado. Para proteger el medio ambiente, deseche sólo pilas gastadas.

Declaración WEEE



El producto Sennheiser Communications se ha desarrollado y fabricado con materiales y componentes de alta calidad que se pueden reciclar y/o reutilizar. Este símbolo indica que el equipamiento eléctrico y electrónico debe ser retirado por separado de los residuos normales al término de su vida útil.

Deseche este producto llevándolo al punto de recogida o centro de reciclaje local para este tipo de equipamiento. Esta acción contribuirá a proteger el medio ambiente en el que todos vivimos.

Inhoud

Inhoud.....	1
Belangrijke veiligheidsaanwijzingen	2
Kenmerken van de FLX 70	6
Wordt geleverd met.....	6
Bedieningselementen.....	7
Overzicht van de toetsen	8
Beknopte setuphandleiding	9
De FLX 70 instellen	11
De accu in de hoofdset opladen	11
De hoofdset aan/uit schakelen.....	12
De hoofdset koppelen aan mobiele telefoons of andere Bluetooth-voorzieningen (pairing).....	13
De hoofdset dragen.....	15
De FLX 70 gebruiken.....	17
Bellen met de FLX 70.....	17
Het luidsprekervolume veranderen.....	20
Het beltoonvolume veranderen	20
Het geluid van de hoofdsetmicrofoon onderdrukken/inschakelen (muting/unmuting)	21
De fabrieksinstellingen opnieuw instellen.....	21
Onderhoud	22
Toebehoren	22
Specificaties	23
Verklaringen van de fabrikant.....	24

Dit product is ontworpen om u vele jaren op betrouwbare wijze van dienst te kunnen zijn. Meer dan een halve eeuw aan verzamelde kennis in het ontwerpen en produceren van elektroakoestische apparatuur met een hoge kwaliteit heeft Sennheiser wereldwijd tot één van de marktleiders op dit gebied gemaakt. Wij verzoeken u om enkele momenten de tijd te nemen om deze handleiding zorgvuldig door te lezen, aangezien dat een voorwaarde is om snel en volledig gebruik te kunnen maken van uw nieuwe Sennheiser-product.

Belangrijke veiligheidsaanwijzingen



De FLX 70 is geproduceerd overeenkomstig de erkende veiligheidstechnische regels en huidige stand van de technologie. Desondanks blijft het gevaar van beschadiging van de apparatuur bestaan indien de onderstaande algemene veiligheidsinstructies niet worden aangehouden.

- Lees deze aanwijzingen zorgvuldig door.
- Volg deze aanwijzingen op.
- Bewaar deze instructies op een plaats waar alle gebruikers er te allen tijde toegang toe hebben.
- Laat de FLX 70 altijd vergezeld gaan van de bedieningshandleiding indien u het systeem doorverkoopt aan derden.

Reglementair gebruik

De FLX 70 is een toebehoren voor mobiele telefoons of Bluetooth-apparatuur met een “handsfree” of een “hoofdset” profiel bedoeld voor draadloze communicatie via Bluetooth in een droge omgeving.

Het wordt als niet-reglementair beschouwd wanneer de FLX 70 wordt gebruikt

- voor toepassingen die niet in deze handleiding worden genoemd,
- onder gebruiksomstandigheden die afwijken van die, die in deze handleiding worden beschreven.

Om uw gehoor te beschermen

- Stel een laag volume in voordat u de hoofdset aanbrengt!
- Gebruik de hoofdset niet gedurende langere perioden waarin een hoog volume is ingesteld!

Om u gehoorkanalen en trommelvliezen te beschermen:

- Plaats een geschikte oordop op de hoofdset (S, M of L). Plaats de hoofdset nooit zonder oordoppen!
- Plaats de hoofdset altijd langzaam en voorzichtig in het gehoorkanaal en verwijder de set op dezelfde wijze! Plaats de oordoppen niet te ver in het oor!
- Zorg ervoor dat de hoofdset altijd droog blijft.

Om ongelukken te voorkomen

- Gebruik de hoofdset niet in een omgeving waar de aandacht is vereist (bijv. op de weg of tijdens het uitvoeren van handmatige werkzaamheden).

Algemene aanwijzingen

- Componenten van de FLX 70 mogen nooit gedemonteerd of aangepast worden.
- Niet binnen handbereik van kinderen bewaren.
- De ingebouwde oplaadbare accu die in dit apparaat wordt gebruikt, kan bij een onjuiste behandeling gevaar voor brand of chemische brandwonden veroorzaken. Op grond daarvan mag de accu niet gedemonteerd, tot boven 40°C (104°F) verhit of verbrand worden.
- Sennheiser Communications kan niet aansprakelijk worden gesteld voor schade die ontstaat doordat de verbinding wordt verbroken door een lege accu, een oude accu of het verlaten van het verbindingssgebied.

Voor ingebruikname

- Gebruik de FLX 70 alleen in droge ruimten en zorg ervoor dat vloeistoffen en kleine, elektrisch geleidende voorwerpen uit de buurt van de FLX 70 en de bijbehorende verbindingstekkers worden gehouden.
- Stel de FLX 70 niet bloot aan extreme temperaturen. De normale bedrijfstemperaturen liggen tussen 10°C (50°F) en 40°C (104°F).

- Bewaar de hoofdset in een schone, stofvrije omgeving.

Tijdens het opladen

- De hoofdset mag niet worden gedragen tijdens het opladen.
- Sennheiser Communications kan niet aansprakelijk worden gesteld voor schade aan USB-voorzieningen die niet voldoen aan de USB-specificaties.
- De hoofdset moet worden opgeladen door of de FLX 70-voedingsadapter (EU: 502310, VK: 502311, VS: 502312), de FLX 70-voertuigoplader (502313), een USB-aansluiting van een computer. Probeer nooit andere accu's op te laden m.b.v. de FLX 70-voedingsadapter of de FLX 70-voertuigoplader, dan de accu's die bij de FLX 70-hoofdset werden geleverd.

Tijdens het gebruik

- De apparatuur genereert radiofrequentie-energie, maakt hiervan gebruik en kan dit uitzenden, wanneer de apparatuur niet overeenkomstig de aanwijzingen wordt gebruikt en kan schadelijke storingen voor radiocommunicatie veroorzaken. Desondanks is er geen enkele garantie dat in bepaalde installaties geen storingen op zullen treden.

Veiligheidsaanwijzingen voor oplaadbare lithium-polymeer-accu's

De FLX 70 heeft een ingebouwde oplaadbare lithium-polymeer-accu. Indien de accu's op een onjuiste manier gebruikt of misbruikt worden, kunnen deze gaan lekken.

WAARSCHUWING!



In extreme gevallen kunnen oplaadbare accu's zelf de oorzaak zijn

- van blootstelling aan hitte
- van brandgevaar
- van explosiegevaar
- voor rook- en gasgevaar

Wij vragen uw begrip voor het feit dat Sennheiser Communications niet aansprakelijk kan worden gesteld voor alle schade als gevolg van misbruik of niet-reglementair gebruik.



Het apparaat mag niet worden blootgesteld aan temperaturen van meer dan 40°C/104°F, c.q. mag niet worden blootgesteld aan zonlicht of in open vuur worden gegooid. Niet blootstellen aan vocht.



Niet kortsluiten.



Niet beschadigen of demonteren.



Bewaar de units/oplaadbare accu's op een koele en droge plaats bij kamertemperatuur (ca. 20 C).



De accu's mogen alleen m.b.v. geschikte opladers van Sennheiser Communications worden opgeladen.



Indien oplaadbare accu's gedurende een langere tijd niet worden gebruikt, moeten deze regelmatig worden opgeladen (iedere zes maanden gedurende minimaal 1 uur).



Laad de oplaadbare accu's alleen op bij een omgevingstemperatuur tussen 10°C en 40°C.



De oplaadbare accu mag niet worden opgeladen indien de unit zichtbaar defect is.



Lever de defecte unit of units met defecte oplaadbare accu's in bij uw gespecialiseerde dealer.

Kenmerken van de FLX 70

- FlexFit™-technologie voor een perfecte pasvorm
- Gesloten luidsprekerontwerp, waarbij omgevingsgeluiden worden buitengesloten
- Flexibele en afneembare oorhaak voor individueel draagcomfort
- Kan zowel links als rechts worden gedragen
- ActiveGard™-beveiliging tegen akoestische schokken
- Bluetooth 2.0, eSCO en EDR: compatibel met alle Bluetooth 1.1, 1.2 en 2.0-voorzieningen die het "handsfree"- of "hoofdset"-profiel ondersteunen
- Tot 6 uur spreektijd
- Tot 240 uur stand-by
- Rechtstreeks opladen via USB
- Superieure Sennheiser-audiokwaliteit
- Extreem lichtgewicht en comfortabel (13 gram)

Wordt geleverd met

- 1 FLX 70 Bluetooth-hoofdset met ingebouwde oplaadbare li-polymeer-accu
- 2 extra oordoppen, maten M en L (maat S is reeds aangebracht)
- 1 oorhaak
- 1 FLX 70-voedingsspanning
- 1 USB-oplaadkabel
- 1 Lanyard
- 1 Lanyard-clip
- 1 handleiding

Bedieningselementen

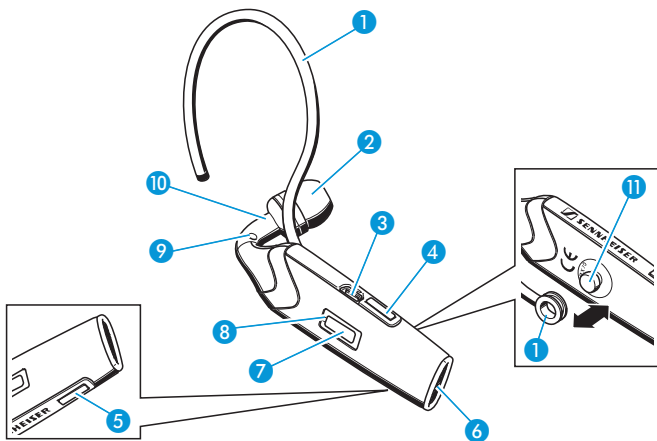

- | | |
|--|---------------------------------------|
| 1 Oorhaak
(afneembaar, vervormbaar) | 6 Microfoon |
| 2 Oordop
(verwisselbaar) | 7 Haaktoets |
| 3 Aansluiting voor
voedingsadapter | 8 LED |
| 4 Toets voor volume luider | 9 Ring voor Lanyard |
| 5 Toets voor volume zachter | 10 Bevestigingspunt voor Lanyard-clip |
| | 11 Oorhaakbevestigingsbal |

Overzicht van de toetsen

Toets	Functie	Pagina
Haaktoets 7	<ul style="list-style-type: none">• De hoofdset aan/uit schakelen• Invoer pairing-modus• Inkomende gesprekken accepteren• Een nummer bellen• Inkomend gesprek weigeren• Opnieuw kiezen• Spraakgestuurd kiezen• Een gesprek beëindigen• Een gesprek doorschakelen van de mobiele telefoon naar de hoofdset• Mute/mute uitschakelen	12 12 17 18 17 18 18 19 19 20
Toets voor volume luider 4	<ul style="list-style-type: none">• Het luidsprekervolume verhogen• Het beltoonvolume verhogen• De mute-modus van de microfoon uitschakelen• Inkomende gesprekken accepteren	19 20 20 17
Toets voor volume zachter 5	<ul style="list-style-type: none">• Het luidsprekervolume verlagen• Het beltoonvolume verlagen• De mute-modus van de microfoon uitschakelen• Inkomende gesprekken accepteren	19 20 20 17

Beknopte setuphandleiding

- ▶ Laad als eerste de hoofdset op.
Laat de accu de eerste keer ten minste 3 uur opladen. Later is 2½ uur voldoende om de accu volledig op te laden. Zie pagina 11 voor details.

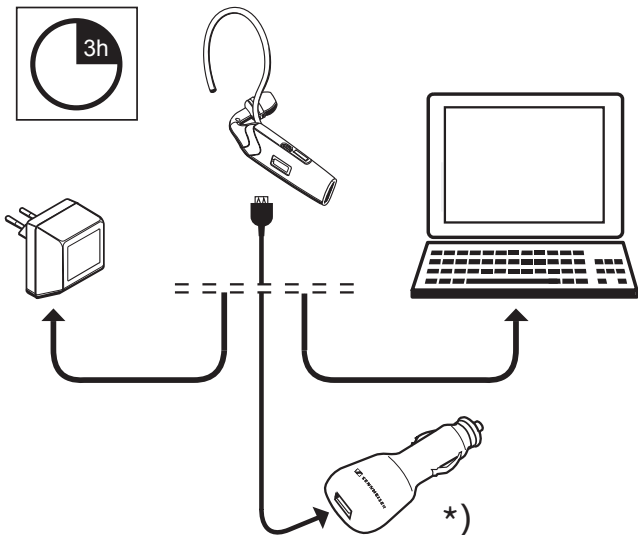

*) De voertuigoplader is als toebehoren beschikbaar (zie pagina 22).

- ▶ Schakel daarna de hoofdset in (details op pagina 12) en koppel deze aan uw mobiele telefoon (pairing). Zie voor details en informatie m.b.t. tot het koppelen (pairing) met andere Bluetooth-voorzieningen pagina 12.

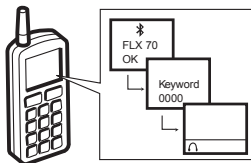

- ▶ Plaats de hoofdset op uw oor.

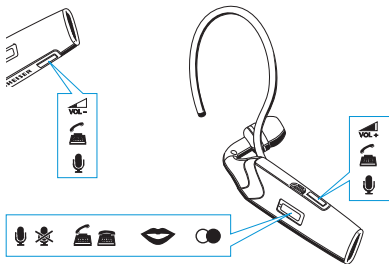

Muting in- en uitschakelen (pagina 20)



Gesprekken beëindigen (pagina 19)



Nummerherhaling kiezen (pag. 18)



Gesprekken aannemen (pagina 17)



Spraakgestuurd nummer kiezen (pagina 18)



Volume (pagina 19)

De FLX 70 instellen

De accu in de hoofdset opladen

Indien de accu voor de eerste keer wordt opgeladen, moet dit ten minste 3 uur zonder onderbreking kunnen duren. Later is 2½ uur voldoende om de accu volledig op te laden. De hoofdset kan tijdens het opladen niet worden gebruikt.

De accu in de hoofdset opladen:

- ▶ Neem de hoofdset af en schakel deze uit (zie pagina 12).
 - ▶ Verbind de USB-oplaadkabel met de aansluiting voor de voedingsspanning 3.
 - ▶ Sluit de USB-stekker van de USB-oplaadkabel aan op:
 - of de USB-aansluiting van de FLX 70-voedingsadapter
 - of een USB-aansluiting van een computer.
 - of USB-aansluiting van de FLX 70-voertuigoplader (verkrijgbaar als toebehoren)
 - ▶ Sluit de voedingsadapter of de voertuigoplader op de desbetreffende voedingsspanning aan.
- Indien de accu volledig ontladen (leeg) is knippert, wanneer met het opladen wordt begonnen, de LED 8 rood. Tijdens het opladen brandt de LED 8 rood. Indien het opladen is beëindigd, wordt de LED 8 blauw.

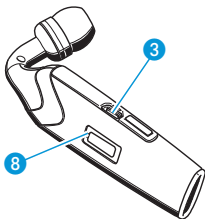

Tijdens een gesprek kan niet met het opladen worden begonnen. Een volledig opgeladen accu is geschikt voor een gespreksduur van ca. 6 uur of een stand-by tijd van max. 240 uur. Als de accu bijna leeg is:

- knippert de LED 8 rood.
- Er klinken drie piepjes in de luidspreker met een interval van drie seconden en daarna met een interval van 2 minuten.
- Er is minder dan tien minuten gesprekstijd beschikbaar.

De hoofdset aan/uit schakelen

- ▶ Druk de haaktoets 7 gedurende meer dan 3 seconden in, totdat de LED 8 blauw gaat branden.

De hoofdset wordt ingeschakeld.

- Wanneer de hoofdset is reeds aan een mobiele telefoon gekoppeld, de hoofdset is klaar om te worden gebruikt.
- Wanneer de hoofdset is niet aan een mobiele telefoon gekoppeld (geen pairing), koppel het apparaat zoals onder “Koppelen (pairing) aan andere Bluetooth-voorzieningen” op pagina 12 is beschreven.
- Indien de hoofdset reeds aan een mobiele is gekoppeld (pairing) en er komt een gesprek op uw mobiele telefoon binnen, wordt het gesprek zonder verdere actie onmiddellijk aangenomen wanneer de haaktoets 7 wordt aangeraakt.

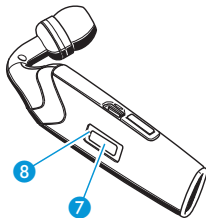

Om de hoofdset uit te schakelen:

- ▶ Druk de haaktoets 7 gedurende meer dan 3 seconden in totdat de LED 8 rood gaat knipperen en vervolgens uit gaat.

Alle instellingen worden opgeslagen. De accu heeft een langere levensduur, indien u de hoofdset uitschakelt wanneer u er niet mee belt.

De hoofdset koppelen aan mobiele telefoons of andere Bluetooth-voorzieningen (pairing)

Koppelen aan een mobiele telefoon (pairing)

Om de hoofdset te kunnen gebruiken moet u deze eerst aan uw mobiele telefoon of vergelijkbare voorziening met een Bluetooth handsfree- of hoofdset-profiel koppelen (pairing). Indien u de hoofdset aan een mobiele heeft gekoppeld (pairing), wordt de hoofdset iedere keer dat de mobiele telefoon of headset elkaar herkennen automatisch met de mobiele telefoon verbonden.

- ▶ Controleer of de hoofdset is ingeschakeld en zich dicht in de buurt van uw mobiele telefoon bevindt is.
 - Indien u de hoofdset nog niet aan een mobiele telefoon heeft gekoppeld, begint de hoofdset automatisch in de koppelingsmodus (pairing-modus).
 - Indien u de hoofdset al aan een andere mobiele telefoon heeft gekoppeld, moet u de pairing-modus handmatig uitvoeren door de hoofdset eerst uit en daarna opnieuw in te schakelen en de haaktoets **7** gedurende zes seconden ingedrukt te houden.
 - Zodra de hoofdset in de pairing-modus staat, knippert de LED **8** afwisselend rood en blauw.
- ▶ Begin op uw mobiele telefoon met het zoeken naar Bluetooth-voorzieningen (zie de handleiding van uw mobiele telefoon) en volg de instructies, die op het display van uw mobiele telefoon verschijnen, op.
- ▶ Indien de hoofdset door uw mobiele telefoon is gedetecteerd, kies "FLX 70". Wanneer de Bluetooth-verbinding met succes tot stand is gekomen, wordt de hoofdset op het display van uw mobiele telefoon gedetecteerd als "FLX 70".

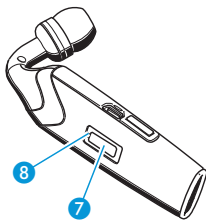

- ▶ Indien uw mobiele apparaat om een code vraag, moet u vier nullen (0000) invoeren.

Als de koppeling (pairing) is geslaagd, de LED 8 stopt met knipperen.

Enmaal gekoppeld, is uw mobiele telefoon in staat om het gesprek naar uw hoofdset

over te schakelen – hetzij automatisch of handmatig (zie de handleiding van uw mobiele telefoon of het gesprek automatisch of handmatig wordt overgeschakeld). De meeste mobiele telefoons geven een hoofdset-symbool weer op het display, indien de koppeling (pairing) is geslaagd.

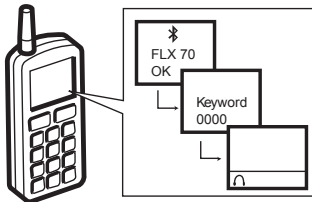

Koppelen (pairing) aan andere Bluetooth-voorzieningen

Wanneer u de hoofdset aan andere Bluetooth-voorzieningen wilt koppelen, verzoeken wij u de handleiding van de Bluetooth-voorziening te raadplegen.

Koppelen aan verschillende mobiele telefoons (pairing)

Indien u de hoofdset aan een tweede mobiele telefoon wilt koppelen, moet u eerst de eerste mobiele telefoon ontkoppelen (zie de handleiding van de eerste mobiele telefoon). De hoofdset kan max. vier koppelingsprofielen (pairing-profielen) opslaan. Zodra de hoofdset wordt ingeschakeld, probeert deze contact te maken met die mobiele telefoon waarmee de hoofdset het laatst was verbonden. Wanneer de mobiele telefoon niet door de hoofdset wordt gedetecteerd, kunt u handmatig een verbinding met de één van de drie andere mobiele telefoons tot stand brengen (zie de handleiding van de respectievelijke mobiele telefoons).

De hoofdset dragen

WAARSCHUWING!



Gevaar voor letsel!

Indien u de hoofdset zonder oordop aanbrengt, kan uw gehoorkanaal beschadigd raken!

▶ Plaats de hoofdset nooit zonder oordop!

U kunt de hoofdset dragen

- met de Lanyard, met de oorhaak ❶ of met beiden
- in het rechter of linker oor

De Lanyard aanbrengen

Gebruik de Lanyard om te voorkomen dat de hoofdset afglijdt – met name wanneer u geen gebruik maakt van de oorhaak ❶! Om de Lanyard permanent aan te brengen:

- ▶ Trek de nauwe lus van de Lanyard door het oog ❹.
- ▶ Trek de Lanyard door de nauwe lus.
- ▶ Trek de Lanyard strak.

Om de Lanyard tijdelijk aan te brengen:

- ▶ Klem de Lanyard-clip op het bevestigingspunt ❷.

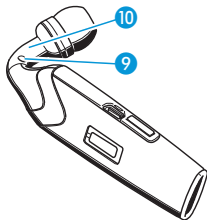

De oordop vervangen

Indien de voormonteerde oordop (maat S) niet in uw oor past:

- ▶ Maak de oordop los van de hoofdset en vervang deze door de grotere of kleinere oordop die beiden zijn meegeleverd.



Aanbrengen en bevestigen van de oorhaak

Denk er a.u.b. aan dat door de oorhaak ① moet worden gedraaid wanneer van het linker naar het rechter oor of vice versa wordt gewisseld.

- ▶ Klem de oorhaak ① op de bevestigingsbal van de oorhaak ⑪, zodat de oorhaak kan worden gedraaid en kan worden ingesteld om gemakkelijk op uw oor te kunnen passen.

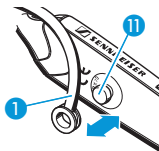

Aanbrengen en instellen

- ▶ Zet de hoofdset aan. De LED ⑧ knippert 3x blauw.
- ▶ Plaats de hoofdset zodanig dat de oordop zoals rechts wordt weergegeven in uw gehoorkanaal past.
- ▶ Buig de vervormbare oorhaak ① zodanig tot deze perfect op uw oor past.



De FLX 70 gebruiken

Bellen met de FLX 70

Inkomend gesprek aannemen

- ▶ Controleer of de hoofdset aan uw mobiele telefoon is gekoppeld (zie “Koppelen (pairing) aan andere Bluetooth-voorzieningen” op pagina 12).

Indien u wordt gebeld, is in de luidspreker een beltoon hoorbaar en de LED **8** knippert snel in blauw. Om dit inkomend gesprek aan te nemen wanneer de hoofdset reeds is ingeschakeld:

- ▶ drukt u de haaktoets **7** of één van de volumetoetsen **4** of **5** in.
In de luidspreker is een pieptoon hoorbaar.
- ▶ U kunt het gesprek nu voeren.

Om een inkomend gesprek aan te nemen terwijl de hoofdset niet is ingeschakeld:

- ▶ drukt u de haaktoets **7** langer dan 3 seconden in.
De hoofdset wordt ingeschakeld en u kunt het gesprek beginnen zonder verdere actie te hoeven ondernemen; afhankelijk van het type telefoon dat u gebruikt kan eventueel een korte vertraging ontstaan.
- ▶ Plaats de hoofdset op uw oor.
- ▶ U kunt het gesprek nu voeren.

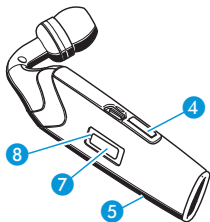

Inkomend gesprek weigeren

- ▶ Druk de haaktoets **7** in terwijl de mobiele telefoon overgaat tot een pieptoon in de luidspreker hoorbaar is.
De beltoon stopt. Afhankelijk van de instellingen van de mobiele telefoon, wordt het gesprek geweigerd of doorverbonden met de voicemail.

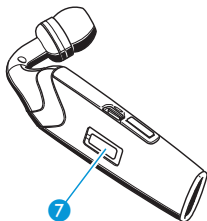

Een nummer bellen

- ▶ Toets het gewenste nummer in op uw mobiele telefoon.
Als uw mobiele telefoon het gesprek automatisch doorschakelt naar de hoofdset, is in de hoofdset een pieptoon te horen.
Wanneer uw mobiele telefoon het gesprek niet automatisch doorschakelt naar de hoofdset, moet u een toets op uw mobiele telefoon indrukken om het gesprek handmatig over te schakelen naar de hoofdset.
- ▶ U kunt het gesprek nu voeren.

Nummerherhaling kiezen

- ▶ Druk de haaktoets **7** in en houd deze gedurende 1,5 seconde ingedrukt.
Op de hoofdset is een pieptoon te horen. De mobiele telefoon kiest automatisch het laatst gekozen nummer.

Spraakgestuurd kiezen

De functie voor spraakgestuurd kiezen moet door uw mobiele telefoon worden ondersteund en hierop worden ingesteld.

- ▶ Druk de haaktoets **7** in.

- ▶ Nadat u een bevestigingspiepje hoort: spreekt u de naam in van degene die u wilt bellen.
De mobiele telefoon kiest het bijbehorende nummer automatisch.

Een gesprek beëindigen

- ▶ Druk de haaktoets **7** in of gebruik uw mobiele telefoon om het gesprek te beëindigen.
Op de hoofdset is een piepton te horen.
Het gesprek wordt beëindigd.

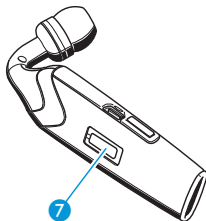

Een gesprek doorschakelen van de mobiele telefoon naar de hoofdset

- ▶ Druk de haaktoets **7** in.
Er is een piepton hoorbaar op de hoofdset.
Het gesprek wordt naar de hoofdset doorgeschakeld.

Een gesprek doorschakelen van de hoofdset naar de mobiele telefoon

- ▶ Zie de handleiding van uw mobiele telefoon om te achterhalen hoe u een gesprek van de hoofdset naar de mobiele telefoon moet doorschakelen.

Wanneer u het zendbereik verlaat

Als de hoofdset het zendbereik van de mobiele telefoon tijdens een gesprek verlaat:

- De geluidskwaliteit gaat achteruit voordat de verbinding definitief wordt verbroken.
- Indien er geen verbinding meer is, is op de hoofdset een piepton hoorbaar.
- Uw mobiele telefoon kan aangeven dat de verbinding is verbroken.
- Raadpleeg de handleiding van uw mobiele telefoon of uw mobiele telefoon het gesprek wel of niet automatisch beëindigd.

Het luidsprekervolume veranderen

- ▶ Druk tijdens het gesprek de volumetoets 4 of 5 in.

Het luidsprekervolume wordt één stap verhoogd of verlaagd.

- Het luidsprekervolume kan in 8 stappen worden veranderd. De fabrieksinstelling is 4. Indien het minimum of maximum volume is bereikt, is een pieptoon in de luidspreker te horen.
- Daarbij “leert” de adaptieve intelligentie de voorkeursinstellingen van de gebruiker en stelt het volume volledig automatisch in.
- Indien u de hoofdset uitschakelt, wordt de volume-instelling die op dat moment is ingesteld opgeslagen.

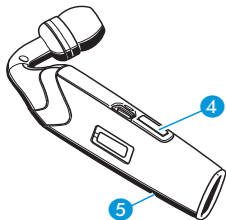

Het beltoonvolume veranderen

- ▶ Druk de volumetoets 4 of 5 in terwijl de hoofdset in de stand-by modus staat (geen actief gesprek).

Het beltoonvolume wordt met één stap verhoogd of verlaagd. De beltoon wordt eenmaal op het ingestelde volume afgespeeld. Het geselecteerde volume wordt opgeslagen.

- Het beltoonvolume kan in 8 stappen worden veranderd. De fabrieksinstelling is 4.

Het geluid van de hoofdsetmicrofoon onderdrukken/ inschakelen (muting/unmuting)

Het geluid van de hoofdsetmicrofoon onderdrukken (muting)

- ▶ Druk de haaktoets **7** tijdens een gesprek in en houd deze ingedrukt tot een piepton op de hoofdset hoorbaar is. Het microfoongeluid is onderdrukt. Er klinkt iedere 5 seconden een piepton op de hoofdset.

Het geluid van de hoofdsetmicrofoon inschakelen (un-muting)

- ▶ Druk of op de haaktoets **7** of op één van de volumetoetsen **4** of **5**. De piepton stopt. De microfoon werkt weer normaal.

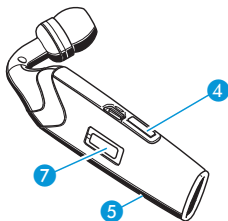

De fabrieksinstellingen opnieuw instellen

U kunt de fabrieksinstellingen als volgt opnieuw instellen:

- luidsprekervolume
- beltoonvolume
- koppelen (pairing)
- ▶ Stel de hoofdset in op de koppelingsmodus (pairing-modus) zoals beschreven onder "Koppelen (pairing) aan andere Bluetooth-voorzieningen" op pagina 12.
- ▶ Druk de beide volumetoetsen **4** en **5** in en houd deze ingedrukt terwijl de hoofdset in de koppelingsmodus (pairing-modus) staat totdat de LED **8** gedurende

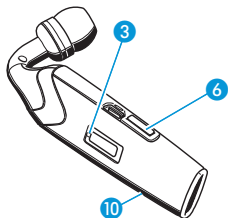

korte tijd stopt met knipperen.

Naderhand knippert de LED 8 afwisselend rood en blauw om aan te geven dat de hoofdset in de koppelingsmodus (pairing-modus) staat. De hoofdset moet voor gebruik opnieuw worden gekoppeld (pairing-modus).

Onderhoud

Wanneer u de hoofdset gedurende langere tijd niet hoeft te gebruiken:

- ▶ zet de hoofdset uit.
- ▶ bewaar de hoofdset in een schone, stofvrije omgeving.
- ▶ laad de oplaadbare batterij minimaal eenmaal per half jaar op.

De hoofdset schoonmaken:

- ▶ alleen met een droge doek schoonmaken. Gebruik geen vloeistof, oplos- of schoonmaakmiddelen.

Toebehoren

502564	FLX 70 toebehoren set (Oorhaak, Lanyard, Lanyard clip en oordops)
502309	USB-oplaadkabel
502310	Voedingsadapter EU-versie
502311	Voedingsadapter VK-versie
502312	Voedingsadapter US-versie
502313	Voertuigoplader

Specificaties

Directioneel microfoonsysteem

- Microfoontype: Electret-microfoon
Gevoeligheid: -45 dBV bij 94 dB SPL, 1kHz

Luidsprekerunit

- Luidsprekertype: Dynamische – neodymium magneet
Max. uitgang: 110 dB SPL

Algemeen

- Afmetingen: 52 x 20 x 31 mm (breedte x hoogte x diepte)
Gewicht: 10 g (13 g met gemonteerde oorhaak)
Voedingsadapter Ingang 100–240 V AC, uitgang 5 V DC, 150 mA
Voertuigoplader (toebehoren): Ingang 12-24 V AC, uitgang 5 V DC, 150 mA

Verklaringen van de fabrikant

Garantievoorwaarden

De garantietermijn voor dit Sennheiser Communications-product bedraagt 24 maanden – voor de accu 6 maanden - vanaf de datum van aankoop. Uitgesloten zijn toebehoren, oplaadbare, of niet-oplaadbare batterijen die met het product worden meegeleverd, aangezien de karakteristieken van deze producten gebaseerd zijn op een kortere levensduur die afhankelijk is van de individuele gebruiksfrequentie.

De garantietermijn gaat in op de datum van de originele aankoop. Op grond hiervan adviseren wij om de factuur of kassabon als aankoopbewijs te bewaren. Zonder dit bewijs (dat wordt gecontroleerd door de verantwoordelijke Sennheiser Communications-servicepartner) wordt geen enkele vergoeding verstrekt voor reparaties die zijn uitgevoerd.

Afhankelijk van onze keuze in deze, omvat de garantie, de kostenloze reparatie van materiaal- en productiefouten of het vervangen van complete onderdelen of het complete apparaat. Onreglementair gebruik (bijv. gebruiksfouten, mechanische beschadigingen, verkeerde voedingsspanning), slijtage, overmacht en defecten die tijdens de aankoop bekend waren zijn van deze garantie uitgesloten. De garantie vervalt indien het product is gemanipuleerd door niet-geautoriseerde personen of reparatiebedrijven.

Indien op grond van deze garantievoorwaarden aanspraak wordt gemaakt op de garantie, moet het apparaat, incl. de toebehoren en het aankoopbewijs naar de verantwoordelijke Sennheiser servicepartner worden gestuurd. Om de risico's van transportschade te verkleinen, adviseren wij om hiervoor de originele verpakking te gebruiken. Uw wettelijke rechten ten opzichte van de wederverkoper, ontstaan door de verkoopovereenkomst, worden niet door deze garantie beïnvloed.

In alle landen buiten de Verenigde Staten van Amerika kan worden gereclameerd, onder voorwaarde dat de nationale wetgeving onze garantievoorwaarden niet beperken.

CE-verklaring van overeenstemming

 Deze apparatuur voldoet aan de essentiële eisen en andere relevante richtlijnen 1999/5/EC, 89/336/EC of 73/ 23/EC.

Voordat de apparatuur in gebruik mag worden genomen, moeten de landspecifieke regelgeving worden bekeken.

Zie www.sennheisercommunications.com/doc.

Batterijen of oplaadbare accu's



De meegeleverde batterijen of oplaadbare accu's kunnen worden gerecycleerd. Behandel deze a.u.b. als chemisch afval en lever ze in bij uw gespecialiseerde dealer. Lever alleen volledig lege batterijen of kapotte accu's in bij het chemisch afval, om het milieu te ontzien.

WEEE-verklaring



Uw Sennheiser Communications-product is ontwikkeld en geproduceerd met materialen en componenten van hoge kwaliteit die gerecycleerd of hergebruikt kunnen worden. Dit symbool geeft aan dat elektrische en elektronische onderdelen, aan het einde van de levensduur, afzonderlijk van het normale afval moeten worden verwerkt.

Wij verzoeken u dringend om dit product aan het einde van de levensduur in te leveren bij uw lokale inzamelpunt of een recyclingpunt voor dergelijke apparaten. Dit helpt om het milieu waarin wij allemaal leven te beschermen .

Índice

Índice.....	1
Instruções de segurança importantes	2
Características do FLX 70	6
Fazem parte do fornecimento	6
Elementos de comando	7
Vista geral dos botões.....	8
Guia de configuração rápida.....	9
Configuração do FLX 70.....	11
Carregar a bateria do auricular	11
Ligar/desligar o auricular.....	12
Emparelhar o auricular com telemóveis ou outros dispositivos Bluetooth	13
Utilizar o auricular	15
Operar o FLX 70	17
Telefonar com o FLX 70.....	17
Alterar o volume do altifalante	20
Alterar o volume do toque.....	20
Silenciar/repôr o som do microfone	21
Restaurar as definições de fábrica.....	21
Cuidados e manutenção	22
Acessórios	22
Especificações	23
Declarações do fabricante.....	24

Concebemos este produto para que possa usufruir de uma operação fiável ao longo de vários anos. O profissionalismo adquirido ao longo de mais de meio século de concepção e fabrico de equipamento electroacústico de alta qualidade faz da Sennheiser uma empresa líder de mercado neste sector.

Leia cuidadosamente este manual para que possa aproveitar ao máximo e de forma eficaz o seu novo produto Sennheiser. Não precisará de mais do que alguns instantes para o fazer.

Instruções de segurança importantes



O FLX 70 foi fabricado em conformidade com as normas vigentes de segurança e tecnologia actual. No entanto, subsiste ainda o perigo de danos no equipamento se as seguintes instruções de segurança gerais não forem respeitadas.

- Leia este manual.
- Respeite este manual.
- Guarde este manual num local sempre acessível a todos os utilizadores.
- Inclua o manual de operação sempre que ceder o FLX 70 a terceiros.

Uso previsto

O FLX 70 é um acessório para telemóveis ou qualquer outro dispositivo compatível com Bluetooth que possua perfil “Mãos-livres” ou “Auricular” e se destine a comunicação sem fios via Bluetooth em ambientes secos.

Uma utilização é considerada incorrecta quando o FLX 70 é utilizado

- em qualquer aplicação não referida neste manual,
- em condições de serviço que não as descritas neste manual.

Para evitar lesões ao nível da audição

- Defina um nível de volume baixo antes de colocar o auricular!
- Não utilize o auricular durante longos períodos de tempo quando o nível de volume for muito elevado!

Para evitar lesões nos canais auditivos e no tímpano:

- Coloque uma esponja adequada no auricular (S, M ou L). Nunca utilize o auricular sem esponjas!

- Introduza e retire sempre o auricular do canal auditivo lentamente e com cuidado! Não introduza o auricular muito profundamente no ouvido!
- Mantenha sempre o auricular bem seco.

Para evitar acidentes

- Não utilize o auricular quando for necessário prestar especial atenção ao ambiente que o rodeia (por exemplo, em estrada ou sempre que estiver a realizar alguma tarefa manual).

Instruções gerais

- Nunca desmonte nem modifique os componentes do FLX 70.
- Conservar fora do alcance das crianças.
- Se não for correctamente manuseada, a bateria recarregável integrada pode representar risco de incêndio ou queimadura química. Por isso, não a desmonte, não a exponha a temperaturas superiores a 40 °C (104 °F) nem incinere a bateria recarregável.
- A Sennheiser Communications não se responsabiliza pelos danos resultantes da perda de ligação por descarregamento de bateria, “efeito de memória” nem ultrapassagem do alcance de transmissão.

Antes da operação

- Use o FLX 70 apenas em locais secos e mantenha os líquidos e as partes condutoras de energia eléctrica pequenas afastadas do FLX 70 e das respectivas tomadas de ligação.
- Não exponha o FLX 70 a temperaturas extremas. As temperaturas de serviço normais encontram-se entre os 10 °C (50 °F) e os 40 °C (104 °F).
- Guarde o auricular num ambiente limpo, sem poeiras.

Durante o carregamento

- Não utilize o auricular enquanto estiver a carregar.
- A Sennheiser Communications não se responsabiliza por quaisquer danos nos dispositivos USB não conformes com as especificações USB.
- O auricular tem de ser carregado com a fonte de alimentação FLX 70 (U.E.: 502310, R.U.: 502311, E.U.A.: 502312), com o carregador para automóvel FLX 70 (502313) ou através de uma porta USB de um computador. Nunca utilize a fonte de alimentação ou o carregador para automóvel do FLX 70 para carregar outras baterias que não as do auricular FLX 70.

Durante a operação

- Este equipamento gera, usa e irradia energia de radiofrequência e, se não for usado em conformidade com o manual, pode provocar interferências prejudiciais nas radiocomunicações. No entanto, não está garantida a ausência de interferências numa instalação em particular.

Instruções de segurança para baterias de lítio-polímero recarregáveis

O FLX 70 tem integrada uma bateria de lítio-polímero recarregável. A sua utilização abusiva ou incorrecta pode provocar derrames de líquido nas baterias recarregáveis.

AVISO!



Em casos extremos, as baterias recarregáveis podem até representar

- risco de aquecimento
- risco de incêndio
- risco de explosão
- risco de emissão de fumos e gases

A Sennheiser Communications não aceita quaisquer responsabilidades por danos resultantes de utilizações abusivas ou incorrectas.



Proteja as baterias contra temperaturas superiores a 40 °C (104 °F), p. ex., não as exponha à luz solar nem as queime.



Proteja-as da humidade.



Não as curto-circuite.



Não as destrua nem as desintegre.



Guarde as unidades/baterias recarregáveis em local fresco e seco à temperatura ambiente (aprox. 20 °C).



Carregue as baterias recarregáveis unicamente com os respectivos carregadores da Sennheiser Communications.



Quando não usar as baterias recarregáveis durante longos períodos de tempo, recarregue-as regularmente (de 6 em 6 meses durante cerca de 1 hora).



Carregue as baterias recarregáveis unicamente a temperaturas ambiente entre 10 °C e 40 °C.



Não carregue a bateria recarregável se a unidade estiver visivelmente danificada.



Devolva ao seu revendedor especializado as unidades danificadas ou as unidades cujas baterias recarregáveis apresentem falhas.

Características do FLX 70

- Tecnologia FlexFit™ para assentar na perfeição
- Altifalante de concepção fechada, isolando o ruído ambiente
- Suporte para o ouvido flexível e amovível, a pensar na comodidade de utilização individual
- Pode ser utilizado em ambos os ouvidos
- Protecção ActiveGard™ contra choques acústicos
- Bluetooth 2.0, eSCO e EDR: compatível com todos os dispositivos Bluetooth 1.1, 1.2 e 2.0 que suportem o perfil “Mãos-livres” ou “Auricular”
- Até 6 horas de autonomia em conversação
- Até 240 horas de autonomia em espera
- Carregamento directamente da porta USB
- Qualidade de áudio superior Sennheiser
- Extremamente leve e confortável (13 gramas)

Fazem parte do fornecimento

- 1 Auricular Bluetooth FLX 70 com bateria recarregável integrada de lítio-polímero
 - 2 Esponjas adicionais, tamanhos M e L (o tamanho S já está montado)
 - 1 Suporte para o ouvido
 - 1 Fonte de alimentação do FLX 70
 - 1 Cabo de carregamento USB
 - 1 Cordão
 - 1 Pinça do cordão
 - 1 Manual de instruções
- 6

Elementos de comando

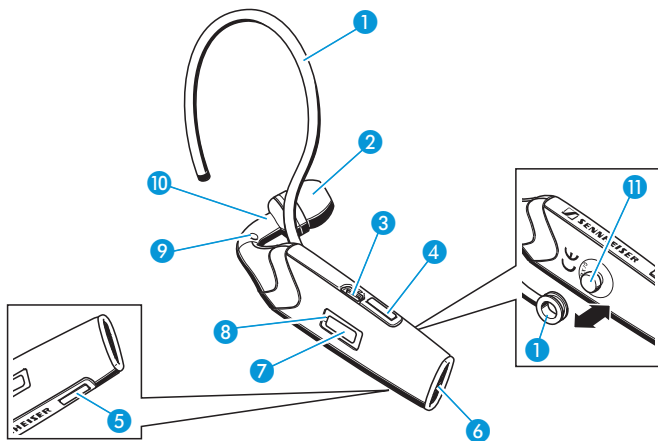

- 1 suporte para o ouvido (amovível, flexível)
- 2 esponja (intermutável)
- 3 tomada para fonte de alimentação
- 4 botão para aumento do volume
- 5 botão para diminuição do volume
- 6 microfone
- 7 botão de gestão de chamadas
- 8 LED
- 9 passa-fios para o cordão
- 10 ponto de encaixe para a pinça do cordão
- 11 bola de encaixe do suporte para o ouvido

Vista geral dos botões

Botão	Função	Página
botão de gestão de chamadas 7	• ligar ou desligar o auricular	12
	• passar para o modo Emparelhamento	13
	• aceitar uma chamada	17
	• realizar uma chamada	18
	• rejeitar uma chamada	18
	• remarcar	18
	• marcação por voz	18
	• terminar uma chamada	19
	• transferir uma chamada do telemóvel para o auricular	19
	• silenciar/repór o som	21
botão para aumento do volume 4	• aumentar o volume do altifalante	20
	• aumentar o volume do toque	20
	• repór o som do microfone	21
	• aceitar uma chamada	17
botão para diminuição do volume 5	• diminuir o volume do altifalante	20
	• diminuir o volume do toque	20
	• repór o som do microfone	21
	• aceitar uma chamada	17

Guia de configuração rápida

- ▶ Comece por carregar o auricular.
Da primeira vez, carregue durante 3 horas. A partir daí, 2½ horas são suficientes para carregar totalmente a bateria. Para mais detalhes, consulte a página 11.

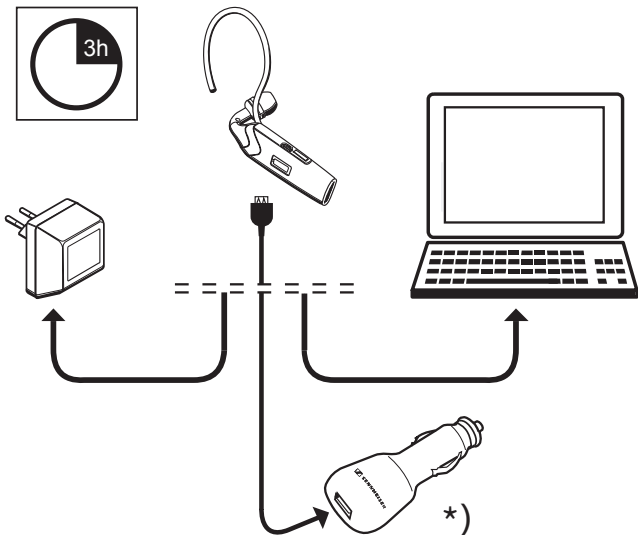

*) O carregador para automóvel está disponível como um acessório (consulte a página 22).

- ▶ Depois, ligue o auricular (detalhes na página 12) e emparelhe-o com o seu telemóvel. Para obter informações mais detalhadas sobre o emparelhamento com outro dispositivo Bluetooth, consulte a página 13.

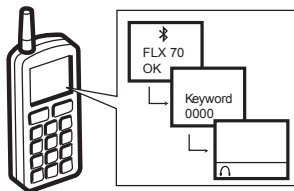

- ▶ Coloque o auricular no ouvido.

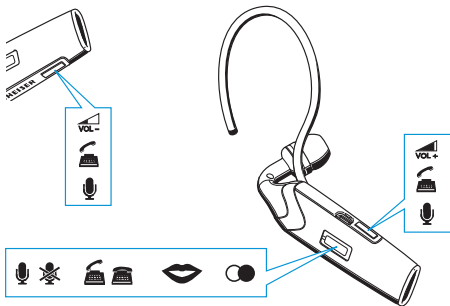

silenciar/repor o som
(pág. 21)



terminar chamadas (p. 19)



remarcação (pág. 18)



aceitar chamadas(p. 17)



marcação por voz (p. 18)



volume (p. 20)

Configuração do FLX 70

Carregar a bateria do auricular

Se estiver a carregar a bateria pela primeira vez, deixe-a carregar ininterruptamente durante, pelo menos, 3 horas. A partir daí, 2½ horas são suficientes para carregar totalmente a bateria. O auricular não pode ser utilizado durante o processo de carregamento.

Para carregar a bateria do auricular:

- ▶ Retire o auricular e desligue-o (consulte a página 12).
- ▶ Ligue o cabo de carregamento USB à tomada para fonte de alimentação **3**.
- ▶ Ligue a ficha USB do cabo de carregamento USB:
 - à entrada USB da fonte de alimentação do FLX 70
 - ou a uma porta USB de um computador.
 - ou à entrada USB do carregador para automóvel do FLX 70 (disponível como acessório)
- ▶ Ligue a fonte de alimentação ou o carregador para automóvel à tomada de corrente adequada.

Se a bateria tiver sido completamente descarregada, o LED **8** pisca a vermelho no início do processo de carregamento. Durante o carregamento, o LED **8** acende-se a vermelho. Com o carregamento terminado, o LED **8** acende-se a azul.

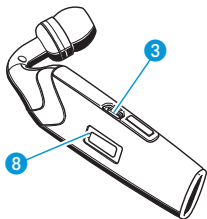

O processo de carregamento não pode começar durante uma chamada. Uma bateria totalmente carregada proporciona uma autonomia em conversação até 6 horas ou uma autonomia em espera até 240 horas. Quando a bateria está muito fraca:

- O LED 8 pisca a vermelho.
- Ouvem-se três sinais sonoros através do altifalante, em três ocasiões, com um intervalo de 15 segundos entre elas e, a partir daí, com um intervalo de 2 minutos.
- Tem menos de 10 minutos de autonomia em conversação.

Ligar/desligar o auricular

- ▶ Prima o botão de gestão de chamadas 7 por um período superior a 3 segundos até que o LED 8 se acenda a azul. O auricular liga-se.
 - Se o auricular já está emparelhado com um telemóvel, o auricular está pronto a ser usado.
 - Se o auricular ainda não está emparelhado com um telemóvel, passe ao emparelhamento tal como descrito em “Emparelhar o auricular com telemóveis ou outros dispositivos Bluetooth” na página 13.
 - Se o auricular já estiver emparelhado com um telemóvel e este receber uma chamada, poderá atendê-la imediatamente tocando uma vez no botão de gestão de chamadas 7.

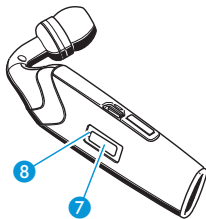

Para desligar o auricular:

- ▶ Prima o botão de gestão de chamadas 7 por um período superior a 3 segundos até que o LED 8 pisque a vermelho e se desligue. Todas as definições são guardadas. Aumentará a operacionalidade da bateria se desligar o auricular quando não o estiver a usar.

Emparelhar o auricular com telemóveis ou outros dispositivos Bluetooth

Emparelhar com um telemóvel

Para poder usar o auricular, terá de começar pelo emparelhamento com o telemóvel ou um dispositivo semelhante que possua perfil “Mãos-livres” ou “Auricular”. Depois de emparelhar o auricular com um telemóvel, aquele liga-se automaticamente de cada vez que este telemóvel e o auricular detectarem a presença um do outro.

- ▶ Certifique-se de que o auricular está ligado e perto do seu telemóvel.
 - Se não tiver emparelhado o auricular com um telemóvel, o auricular passa automaticamente para o modo de emparelhamento.
 - Se já tiver emparelhado o auricular com outro telemóvel numa ocasião anterior, deve aceder ao modo de emparelhamento manualmente, desligando em primeiro lugar o auricular e voltando a ligá-lo enquanto mantém o botão de gestão de chamadas **7** premido durante 6 segundos.
 - Assim que o auricular se encontra no modo de emparelhamento, o LED **8** pisca alternadamente a vermelho e azul.
- ▶ Inicie uma pesquisa por dispositivos Bluetooth no telemóvel (consulte o respectivo manual) e siga as instruções apresentadas no display.
- ▶ Quando o auricular for detectado pelo telemóvel, seleccione “FLX 70”. Quando a ligação Bluetooth for estabelecida com êxito, o auricular é identificado como “FLX 70” no display do telemóvel.

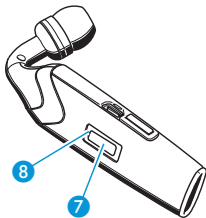

- ▶ Quando o telemóvel solicitar uma palavra-passe, introduza quatro zeros (0000).

Se o emparelhamento for realizado com êxito, o LED **8** deixe de piscar.

Assim que tiver sido emparelhado, o telemóvel poderá transferir o som da chamada para o auricular, automática ou manualmente (consulte o manual do seu telemóvel para saber se a transferência do som da chamada é feita de forma automática ou manual). Se o emparelhamento tiver êxito, a maioria dos telemóveis apresenta o símbolo de um auricular no display.

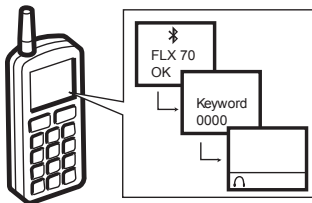

Emparelhar com outros dispositivos Bluetooth

Se quiser emparelhar o auricular com outros dispositivos Bluetooth, consulte o manual do dispositivo Bluetooth.

Emparelhar com vários telemóveis

Se quiser emparelhar o auricular com um segundo telemóvel, tem de começar por desligá-lo do primeiro (consulte o manual do primeiro telemóvel). O auricular guarda até quatro perfis de emparelhamento. Quando é ligado, o auricular procura o último telemóvel a que esteve conectado. Se este não for detectado pelo auricular, pode ligá-lo manualmente a um dos outros três telemóveis (consulte o manual do respectivo telemóvel).

Utilizar o auricular

AVISO!



Perigo de ferimentos pessoais!

Se introduzir o auricular sem esponja, pode lesionar o canal auditivo!

- ▶ Nunca introduza o auricular sem a respectiva esponja!

Pode utilizar o auricular

- com o cordão, com o suporte para o ouvido **1** ou com ambos
- no ouvido esquerdo ou direito

Montar o cordão

Utilize o cordão para evitar que o auricular caia – especialmente nas ocasiões em que não utiliza o suporte para o ouvido **1**! Para montar o cordão permanentemente:

- ▶ Puxe o laço estreito do cordão através do passa-fios **9**.
- ▶ Puxe o cordão através do laço estreito.
- ▶ Puxe o cordão.

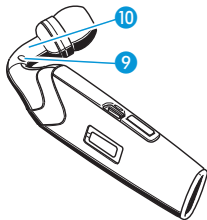

Para montar o cordão temporariamente:

- ▶ Encaixe a pinça do cordão no ponto de encaixe **10**.

Trocar a esponja

Se a esponja pré-montada (tamanho S) não encaixar no ouvido:

- ▶ Retire a esponja do auricular e substitua-a pelo tamanho maior ou mais pequeno que se encontra no pacote.



Montar e adaptar o suporte para o ouvido

Tenha em atenção que o suporte para o ouvido ① deve ser rodado sempre que deslocar o auricular de ouvido para ouvido.

- ▶ Encaixe o suporte para o ouvido ① na esfera ⑪, de modo a permitir que o suporte seja rodado e inclinado até encaixar confortavelmente no seu ouvido.

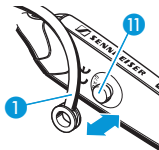

Colocar e ajustar

- ▶ Ligue o auricular. O LED ⑧ pisca 3x a azul.
- ▶ Coloque o auricular de forma a que a esponja encaixe perfeitamente no canal auditivo, tal como é demonstrado do lado direito.
- ▶ Dobre o suporte flexível para o ouvido ① até que este assentar na perfeição.



Operar o FLX 70

Telefonar com o FLX 70

Receber uma chamada

- ▶ Certifique-se de que o auricular está emparelhado com o seu telemóvel (consulte “Emparelhar o auricular com telemóveis ou outros dispositivos Bluetooth” na página 13).

Quando recebe uma chamada, ouve-se um toque no altifalante e o LED **8** pisca rapidamente a azul. Para aceitar a chamada se o auricular já estiver ligado:

- ▶ Prima o botão de gestão de chamadas **7** ou um dos botões de volume **4** ou **5**.
Ouve-se um sinal sonoro no altifalante.
- ▶ Comece a falar.

Para aceitar a chamada se o auricular não estiver ligado:

- ▶ Prima o botão de gestão de chamadas **7** por um período superior a 3 segundos.
O auricular é ligado e a chamada é atendida imediatamente sem que seja necessária qualquer outra intervenção; no entanto, talvez se verifique um ligeiro atraso dependendo do tipo de telemóvel que utiliza.
- ▶ Coloque o auricular no ouvido.
- ▶ Pode começar a falar.

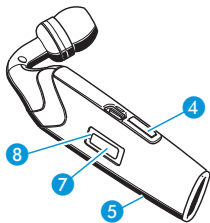

Rejeitar uma chamada

- ▶ Mantenha o botão de gestão de chamadas 7 premido enquanto o telemóvel toca até se ouvir um sinal sonoro no altifalante. O toque é interrompido. Dependendo das definições do telemóvel, a chamada é rejeitada ou transferida para o voicemail.

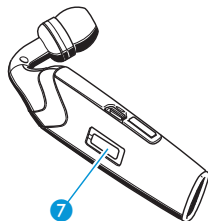

Realizar uma chamada

- ▶ Marque o número no telemóvel como habitualmente. Se o telemóvel transferir automaticamente o som da chamada para o auricular, ouve-se um sinal sonoro no altifalante. Se o telemóvel não transferir automaticamente o som da chamada para o auricular, terá de premir um botão no seu telemóvel para transferir manualmente o som da chamada para o auricular.
- ▶ Pode começar a falar.

Remarcação

- ▶ Mantenha o botão de gestão de chamadas 7 premido durante 1,5 segundos. Ouve-se um sinal sonoro no altifalante. O telemóvel remarca automaticamente o último número.

Marcação por voz

A função de marcação por voz tem de ser suportada pelo seu telemóvel e estar activada.

- ▶ Prima o botão de gestão de chamadas 7.

- ▶ Após ter ouvido um sinal de confirmação: diga o nome do destinatário.
O telemóvel marca automaticamente o número correspondente.

Terminar uma chamada

- ▶ Prima o botão de gestão de chamadas 7 ou utilize o telemóvel para terminar a chamada.
Ouve-se um sinal sonoro no altifalante. A chamada é terminada.

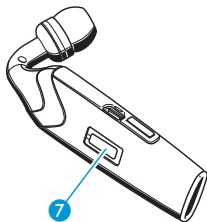

Transferir uma chamada em curso do telemóvel para o auricular

- ▶ Prima o botão de gestão de chamadas 7.
Ouve-se um sinal sonoro no altifalante. O som da chamada é transferido para o auricular.

Transferir uma chamada do auricular para o telemóvel

- ▶ Consulte o manual do seu telemóvel para saber como transferir o som da chamada do auricular para o telemóvel.

Se sair do alcance de transmissão

Se o auricular sair do alcance de transmissão do telemóvel durante uma chamada:

- A qualidade de som vai-se deteriorando antes de a ligação ser interrompida.
- Ouve-se um sinal sonoro no auricular quando a ligação é interrompida.
- O telemóvel pode assinalar a perda da ligação.
- Consulte o manual do seu telemóvel para saber se este termina a chamada automaticamente.

Alterar o volume do altifalante

- ▶ Prima o botão de volume 4 ou 5 durante uma chamada.

O volume do altifalante é mudado nível a nível.

- O volume do altifalante pode ser ajustado em 8 níveis. A regulação de fábrica é 4. Quando é atingido o volume mínimo ou máximo, ouve-se um sinal sonoro no altifalante.
- Além disso, a adaptação inteligente “aprende” as preferências dos utilizadores e ajusta o volume automaticamente.
- Se desligar o auricular, o ajuste do volume utilizado é mantido.

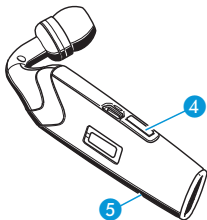

Alterar o volume do toque

- ▶ Prima o botão de volume 4 ou 5 enquanto o auricular está em modo standby (sem chamadas activas).

O volume do toque é mudado nível a nível. O toque é reproduzido uma vez no volume definido. O volume seleccionado é guardado.

- O volume do toque pode ser ajustado em 8 níveis. A regulação de fábrica é 4.

Silenciar/repor o som do microfone

Para silenciar o microfone do auricular:

- ▶ Mantenha o botão de gestão de chamadas **7** durante uma chamada até se ouvir um sinal sonoro no altifalante. O microfone é silenciado. Ouve-se um sinal sonoro no altifalante de 5 em 5 segundos.

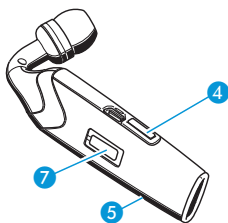

Para repor o som do microfone do auricular:

- ▶ Prima o botão de gestão de chamadas **7** ou um dos botões de volume **4** ou **5**. Deixam de ser emitidos sinais sonoros. O microfone funciona como habitualmente.

Restaurar as definições de fábrica

Pode restaurar as seguintes definições de fábrica:

- volume do altifalante
- volume do toque
- emparelhamento
- ▶ Coloque o auricular no modo de emparelhamento da forma descrita em “Emparelhar o auricular com telemóveis ou outros dispositivos Bluetooth” na página 13.
- ▶ Mantenha premidos os botões de volume **4** e **5** enquanto o auricular se encontra em modo de emparelhamento,

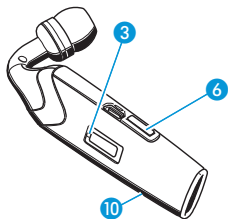

até que o LED 8 deixe de piscar durante um curto período de tempo.

Em seguida, o LED 8 pisca alternadamente a vermelho e azul para indicar que o auricular se encontra no modo de emparelhamento. O auricular tem de ser novamente emparelhado antes de ser utilizado.

Cuidados e manutenção

Se não quiser usar o auricular durante um longo período de tempo:

- ▶ Desligue o auricular.
- ▶ Guarde o auricular em ambiente limpo e seco.
- ▶ Carregue a bateria recarregável pelo menos uma vez, de seis em seis meses.

Para limpar o auricular:

- ▶ Limpe só com um pano seco. Não use líquidos, solventes nem produtos de limpeza.

Acessórios

- 502564 FLX 70 acessórios (suporte para o ouvido, cordão, pinça, esponjas)
- 502309 Cabo de carregamento USB
- 502310 Fonte de alimentação, versão para U.E.
- 502311 Fonte de alimentação, versão para R.U.
- 502312 Fonte de alimentação, versão para E.U.A.
- 502313 Carregador para automóvel

Especificações

Sistema de microfone direccional

Tipo de microfone: microfone electret

Sensibilidade: -45 dBV a 94 dB SPL, 1kHz

Unidade de altifalante

Tipo de altifalante: dinâmico - magneto de neodímio

Saída máxima: 110 dB SPL

Geral

Dimensões: 52 mm x 20 mm x 31 mm
(largura x altura x profundidade)

Peso: 10 g (13 g com o suporte para o ouvido montado)

Fonte de alimentação: entrada de 100–240 Vac, saída de 5 Vdc, 150 mA

Carregador para automóvel (acessório): entrada de 12–24 Vdc, saída de 5 Vdc, 150 mA

Declarações do fabricante

Regulamentos da garantia

O período abrangido pela garantia deste produto da Sennheiser Communications é de 24 meses (6 meses para a bateria) a partir da data de compra. Excluídos da garantia estão os acessórios e as baterias recarregáveis ou descartáveis fornecidas com o produto. Pelas suas características, estes produtos têm uma vida útil mais reduzida, dependente principalmente da frequência com que são usados.

O período da garantia tem início na data da primeira compra. Por este motivo, recomenda-se a conservação do recibo de venda a apresentar como prova de compra. Sem esta prova (verificada pelo parceiro da Sennheiser Communications responsável), não lhe serão reembolsadas quaisquer reparações efectuadas.

Conforme a sua preferência, o serviço da garantia permite eliminar gratuitamente os defeitos de fabrico/material através da reparação ou substituição de peças ou de todo o dispositivo. A utilização inadequada (p. ex., falhas de operação, danos mecânicos, tensão de serviço incorrecta), uso e desgaste, força maior e todos os defeitos não conhecidos à data de compra não são abrangidos pela garantia. A garantia perde a validade caso o produto seja manuseado por pessoas ou estações de reparação não autorizadas.

Se a reivindicação corresponder aos termos desta garantia, envie o dispositivo, os acessórios e o recibo de venda ao parceiro responsável. Para minimizar o risco de danos no transporte, recomenda-se a utilização da embalagem original. Os seus direitos legais contra o vendedor, resultantes do contrato de venda, não são condicionados por esta garantia.

A garantia pode ser reivindicada em todos os países fora dos E.U.A., desde que as leis nacionais não limitem os termos da garantia.

Declaração CE de conformidade

 Este equipamento está conforme com os requisitos básicos e outras disposições relevantes das directivas 1999/5/CE, 89/336/CE ou 73/23/CE.

Antes de operar o dispositivo, observe as regulamentações nacionais aplicáveis!

Consulte www.sennheisercommunications.com/doc.

Baterias ou baterias recarregáveis



As baterias fornecidas ou recarregáveis podem ser recicladas. Elimine-as como resíduos especiais ou devolva-as ao seu revendedor especializado. Para proteger o ambiente, elimine apenas as baterias inutilizadas.

Declaração WEEE



O seu produto da Sennheiser Communications foi desenvolvido e fabricado com materiais e componentes de alta qualidade, passíveis de serem reciclados e/ou reutilizados. Este símbolo indica que, atingido o fim da sua vida útil, o equipamento eléctrico e electrónico tem de ser eliminado separadamente dos resíduos normais.

Elimine este produto entregando-o no ponto de recolha local ou no posto de reciclagem de equipamentos desta natureza. Estará a ajudar o ambiente em que vivemos.



Sennheiser Communications A/S
6 Langager
2680 Solrød Strand
Denmark

Phone: +45 5618 0000
Fax: +45 5618 0099
www.sennheisercommunications.com

Printed in China
Publ. 01/08
525709/A01